

CRISSAIR

Home Electro

MANUAL

MANUAL DE INSTRUÇÕES AO USUÁRIO

Antes de ligar o aparelho, leia atentamente as instruções contidas neste manual e o mantenha para futuras referências e consultas.

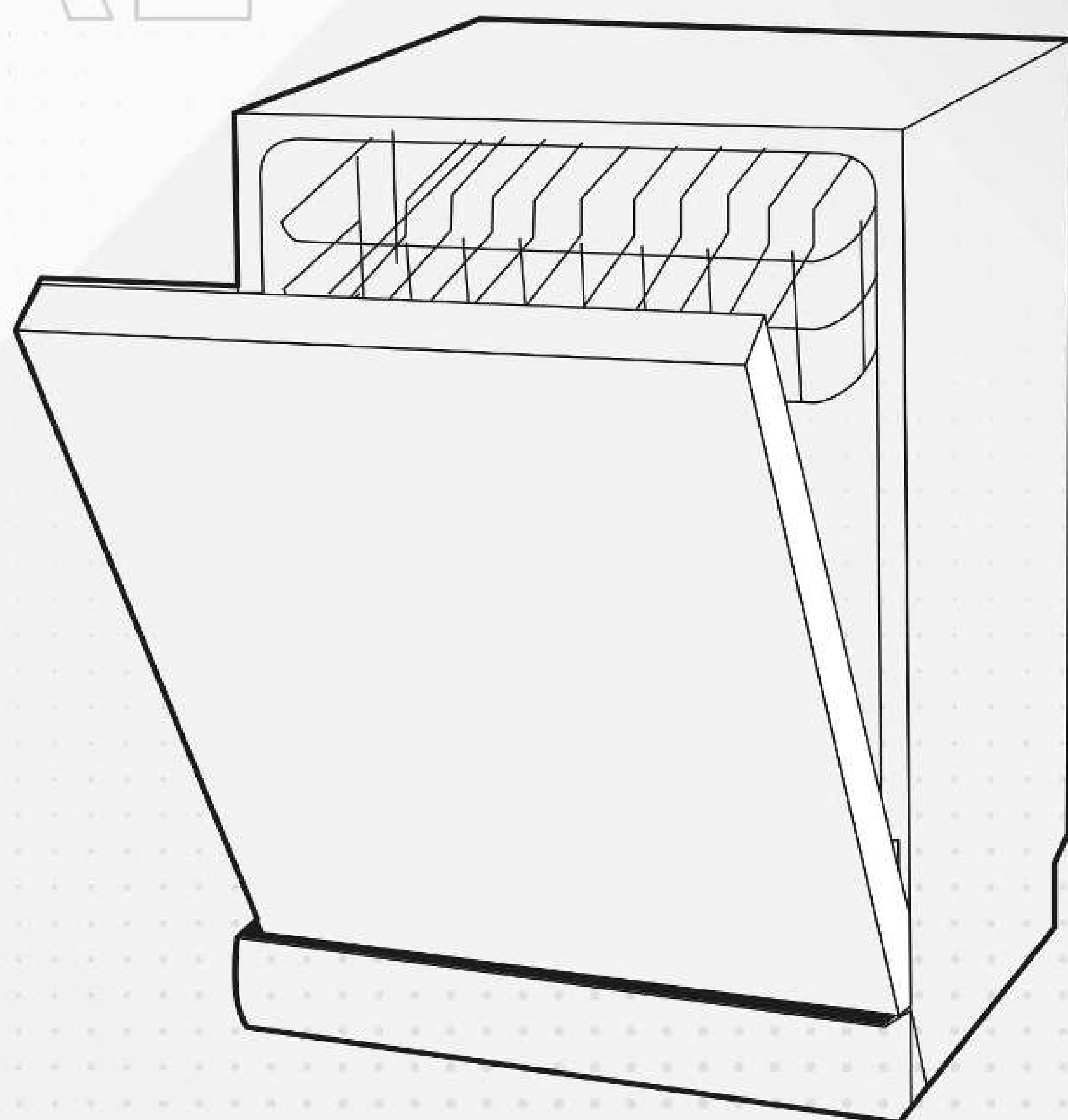

LAVA-LOUÇAS

Lava-louças de Embutir CLL16 BLT



@crissaireletros



@crissair_eletros



www.crissair.com.br

SEJA BEM-VINDO À CRISSAIR

Parabéns!

Você acaba de adquirir um produto Crissair, desenvolvido com o mais alto padrão de qualidade, segurança e sofisticação.

A Crissair Home Electro disponibiliza aos seus clientes uma linha de produtos exclusivos e funcionais que agregam elegância e valor aos ambientes e projetos personalizados mais exigentes.

Nosso processo de produção envolve uma criteriosa análise para cada produto apresentado ao mercado, proporcionando uma entrega diferenciada, com o mais alto padrão de qualidade, segurança e sofisticação.

Nossos produtos são certificados, garantindo aos nossos clientes um produto produzido de acordo com as normas e padrões técnicos exigidos pelo mercado.

Disponibilizamos rede de assistência técnica, com profissionais treinados diretamente pela Crissair Home Electro e capazes de oferecer a solução adequada para suportar as necessidades de cada cliente.

Ao adquirir um produto Crissair, além de todos os diferenciais já citados, você está levando para sua casa a expertise de quem está em constante inovação, trabalhando para oferecer as melhores soluções para você.

Esperamos que aproveite o seu produto da melhor forma seguindo todas as orientações deste manual e, caso queira conhecer mais sobre a Crissair Home Electro e nossa linha exclusiva de produtos, acesse: <https://www.crissair.com.br/>.



Crissair Home Electro
Desde 1991

ÍNDICE

| | | |
|-----------|---|-----------|
| 01 | INSTRUÇÕES DE SEGURANÇA..... | 01 |
| 02 | INSTRUÇÕES TÉCNICAS PARA INSTALAÇÃO..... | 02 |
| | 2.1 Dados Técnicos | |
| | 2.2 Instalação | |
| | 2.2.1 Abastecimento e drenagem de água | |
| | 2.2.2 Conexão da mangueira de drenagem | |
| | 2.2.3 Posição do aparelho | |
| | 2.2.4 Instalação BUILT-IN | |
| 03 | INSTRUÇÕES DE USO..... | 10 |
| | 3.1 Instruções de ligação e aterramento | |
| | 3.2 Lava-louças de embutir CLL16 BLT | |
| | 3.2.1 Antes de usar sua máquina de Lava-louças | |
| | 3.2.2 Uso das cestas | |
| | 3.3 Abastecendo a Lava-louças | |
| | 3.4 Painel de Controle | |
| | 3.4.1 Lava-louças CLL16 BLT | |
| | 3.5 Preparando e carregando pratos | |
| | 3.6 Uso do abrilhantador e detergente | |
| | 3.7 Enchendo o reservatório de enxágue / abrilhantador | |
| | 3.8 Preenchendo o reservatório de detergente | |
| | 3.8.1 Lava-louças CLL16 BLT | |
| | 3.9 Programando a Lava-Louças CLL16 BLT | |
| | 3.10 Economizando Energia | |
| | 3.11 Ciclo De Lavagem | |
| | 3.11.1 Iniciando o ciclo de lavagem | |
| | 3.11.2 Mudando o programa no meio do ciclo | |
| | 3.11.3 Esqueceu de adicionar um utensílio? | |
| | 3.11.4 Auto Open | |

ÍNDICE

| | | |
|-----------|--|-----------|
| 04 | Manutenção..... | 28 |
| | 4.1 Cuidando da máquina de lavar-louças | |
| 05 | Problemas e Soluções..... | 32 |
| | 5.1 Códigos de erros | |
| 06 | Descarte..... | 35 |
| 07 | Termos De Garantia..... | 36 |
| 08 | Fale Conosco..... | 39 |
| 09 | Guia Rápido..... | 40 |

Antes de ligar o produto à rede elétrica:

Verificar que a tensão e a potência correspondem às da rede e que a tomada seja apropriada. Em caso de dúvidas, consulte um electricista qualificado.

Se o cabo de alimentação estiver danificado, ele deve ser substituído pelo fabricante ou pelo técnico especializado ou pessoas qualificadas a fim de evitar riscos.

Se a tomada elétrica à qual o aparelho deve ser conectado não for apropriada para plugue, substitua, em vez de usar um adaptador ou semelhante, pois pode causar superaquecimento e queimaduras.

Certifique-se de que existe aterramento adequado antes de usar.



Atenção!

- A instalação e o reparo só podem ser realizados por um técnico qualificado.
- Este aparelho deve ser usado em aplicações domésticas e semelhantes, como:
 - Cozinhas de lojas, escritórios e outros ambientes de trabalho;
 - Casas de fazenda;
 - Por clientes em hotéis, motéis e outros ambientes residenciais;
 - Ambientes que sirvam refeições.
- Este aparelho pode ser usado por crianças a partir de 8 anos ou mais e pessoas com capacidades físicas, sensoriais ou mentais reduzidas ou falta de experiência e conhecimento se receberam supervisão ou instrução sobre o uso do aparelho de forma segura e entendam os perigos envolvidos.
- As crianças não devem brincar com o aparelho. A limpeza e a manutenção do usuário não devem ser feitas por crianças sem supervisão.
- Este aparelho não é destinado a uso por pessoas (incluindo crianças) com redução física, sensorial ou capacidades mentais, ou falta de experiência e conhecimento, a menos que tenham recebido supervisão ou instrução sobre o uso do aparelho por uma pessoa responsável por sua segurança.
- O material de embalagem pode ser perigoso para crianças!
- Este aparelho é destinado apenas para uso doméstico interno.
- Para proteger contra o risco de choque elétrico, não mergulhe a unidade, o cabo ou conecte água ou outro líquido. Desligue antes de limpar e realizar a manutenção no aparelho.
- Use um pano macio umedecido com sabão suave e, em seguida, use um pano seco para limpá-lo novamente.

INSTRUÇÕES TÉCNICAS PARA INSTALAÇÃO

02

2.1 Dados Técnicos

- Lava-louças de Embutir CLL16 BLT

| | |
|-----------------------------------|----------------|
| Modelo | CLL16 BLT |
| Serviços | 16 |
| Classe Energética | A |
| Consumo kWh/Mês | 19,75 kWh/mes |
| Consumo no Modo Stand-by (Espera) | 0.49 W |
| Nível de Ruído | 44 dB |
| Sistema de Instalação | Embutido |
| Potência Total | 1828W |
| Frequência | 50-60 Hz |
| Voltagem | 220V |
| Pressão de Entrada da Água | 0,04 - 1,0 MPa |

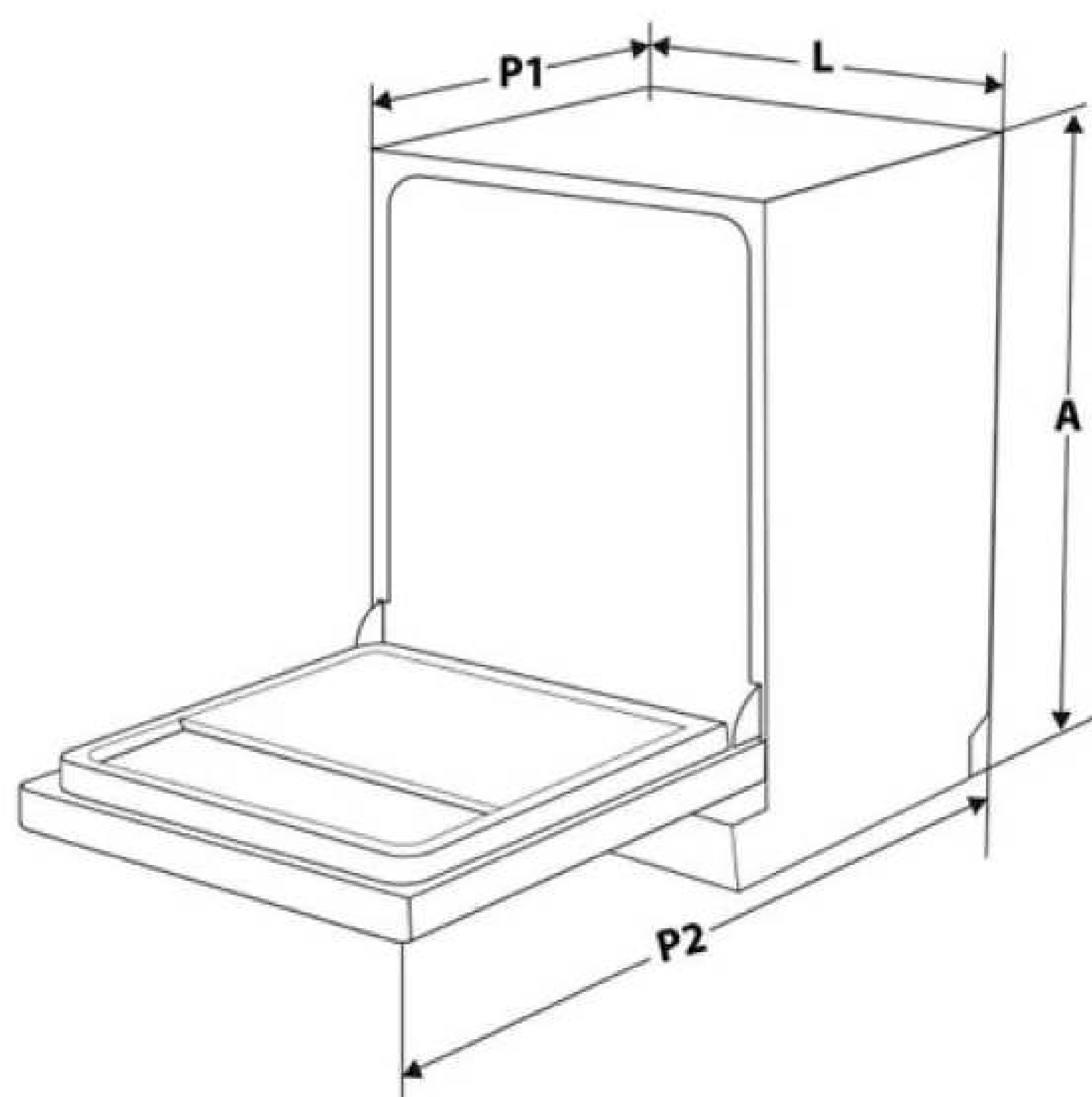

| | |
|-------------------|---------------------------------|
| Altura (A) | 815mm |
| Largura (L) | 598mm |
| Profundidade (P1) | 560mm (com a porta fechada) |
| Profundidade (P2) | 1197mm (com a porta aberta 90°) |

2.2 INSTALAÇÃO

Aviso!

RISCO DE CHOQUE ELÉTRICO: Desconecte a energia elétrica antes de instalar a máquina de lavar-louças. Não fazer isso pode resultar em morte ou choque elétrico.

ATENÇÃO: A instalação das tubulações e equipamentos elétricos devem ser feitas por um profissional.

PARA SEGURANÇA PESSOAL: Não use um cabo de extensão ou um plugue adaptador com este aparelho. Em nenhuma circunstância corte ou remova a conexão de aterramento do cabo de alimentação.

2.2.1 Abastecimento e drenagem de água

Conexão de água:

Conecte a mangueira de abastecimento de água a um conector roscado de 3/4 (polegada) e certifique-se de que está bem apertado no lugar.

Se os canos de água forem novos ou não tiverem sido usados por um longo período, deixe a água correr para se certificar de que está limpa. Esta precaução é necessária para evitar o risco de entupimento da entrada de água e danos no aparelho.



Sobre a mangueira de abastecimento de segurança:

A mangueira de alimentação de segurança consiste em paredes duplas. O sistema de mangueiras garante sua intervenção bloqueando o fluxo de água em caso de rompimento da mangueira de alimentação e quando o espaço de ar entre a própria mangueira de alimentação e a mangueira ondulada externa estiver cheio de água.

Aviso!

Uma mangueira que se conecta a um spray de pia pode estourar se for instalada na mesma linha de água que a máquina de lavar-louças. Se sua pia tiver uma, recomenda-se que a mangueira seja desconectada e o orifício tampado.

INSTRUÇÕES TÉCNICAS PARA INSTALAÇÃO

02

Como conectar a mangueira de alimentação de segurança:

1. Puxe as mangueiras de alimentação de segurança completamente para fora do compartimento de armazenamento localizado na parte traseira da máquina de lavar-louças.
2. Aperte os parafusos da mangueira de alimentação de segurança à torneira com rosca de 3/4 de polegada.
3. Abra totalmente a água antes de ligar a máquina de lavar-louças.

Como desconectar a mangueira de alimentação:

1. Feche a água.
2. Desenrosque a mangueira de alimentação de segurança da torneira.

2.2.2 Conexão da mangueira de drenagem

Insira a mangueira de drenagem em um tubo de drenagem com um diâmetro mínimo de 4cm ou deixe-a escorrer para a pia, evitando entortá-la ou dobrá-la. A altura do tubo de drenagem deve ser inferior a 1.000 mm. A extremidade livre da mangueira não deve ser imersa em água para evitar o refluxo dela.

Por favor, fixe com segurança a mangueira de drenagem na posição A ou na posição B.

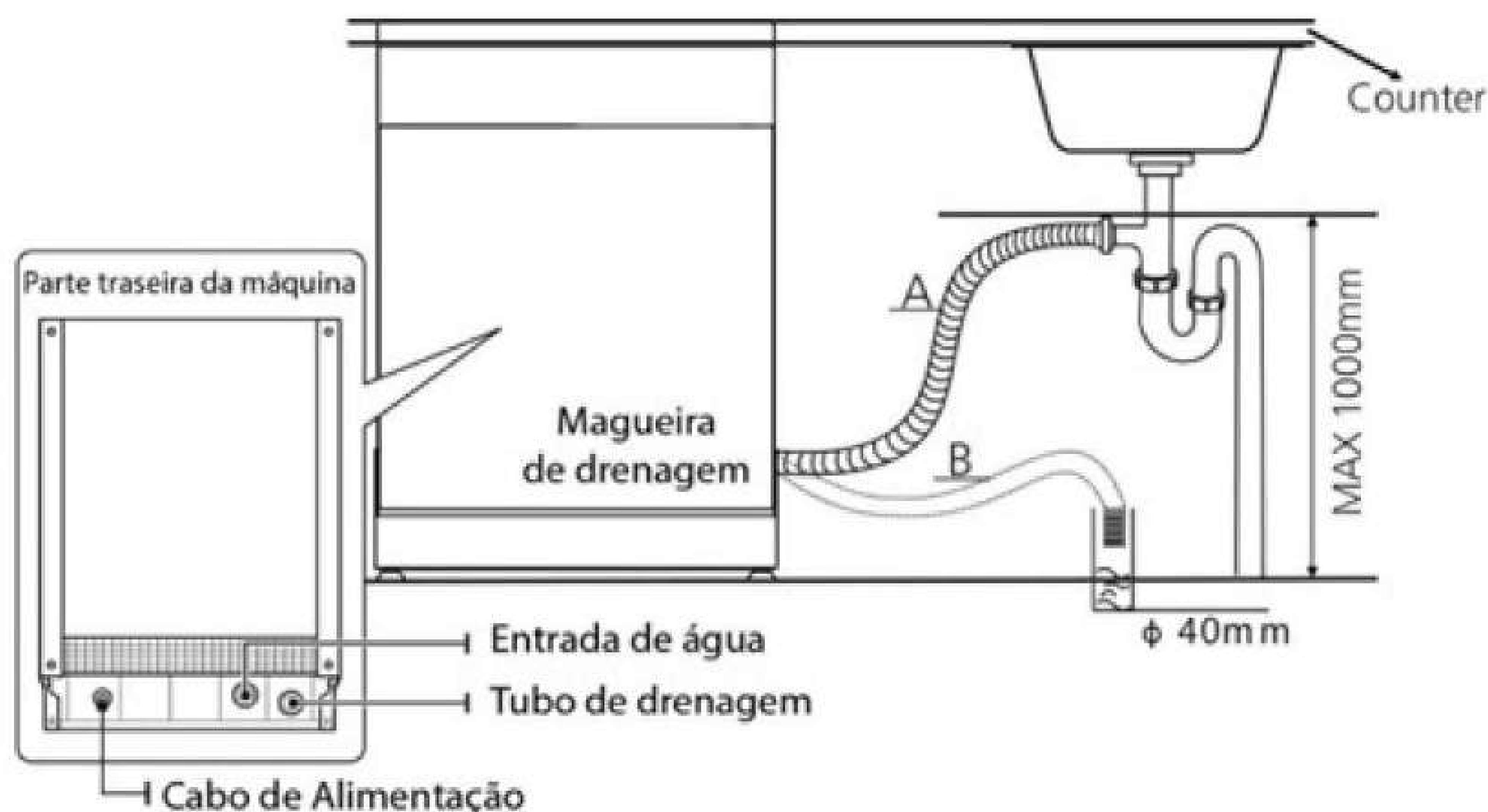

Como drenar o excesso de água das mangueiras:

Saída de água:

Se a pia estiver 1.000 mm acima do chão, o excesso de água nas mangueiras não pode ser drenado diretamente para a pia. Será necessário drenar o excesso de água das mangueiras para uma tigela ou recipiente adequado que seja mantido do lado de fora e mais baixo do que a pia.

Mangueira de extensão:

Se você precisar de uma extensão da mangueira de drenagem, certifique-se de usar uma mangueira de drenagem semelhante.

Não deve ter mais de 4 metros; caso contrário, o efeito de limpeza da máquina de lavar-louças pode ser reduzido.

Sifão de conexão:

A conexão de resíduos deve estar a uma altura inferior de 100 cm (máximo) do fundo do prato. A mangueira de drenagem de água deve ser consertada.

2.2.3 Posição do aparelho

Posicione o aparelho no local desejado. A parte traseira deve ficar contra a parede atrás dela, e as laterais, ao longo dos gabinetes ou paredes adjacentes. A máquina de lavar-louças está equipada com mangueiras de abastecimento e drenagem de água que podem ser posicionadas à direita ou à esquerda para facilitar a instalação correta.

Nivelando o aparelho:

Assim que o aparelho estiver posicionado para nivelamento, a altura da máquina de lavar-louças pode ser alterada via ajuste do nível de aparafusamento dos pés. Em qualquer caso, o aparelho não deve ser inclinado mais de 2°.

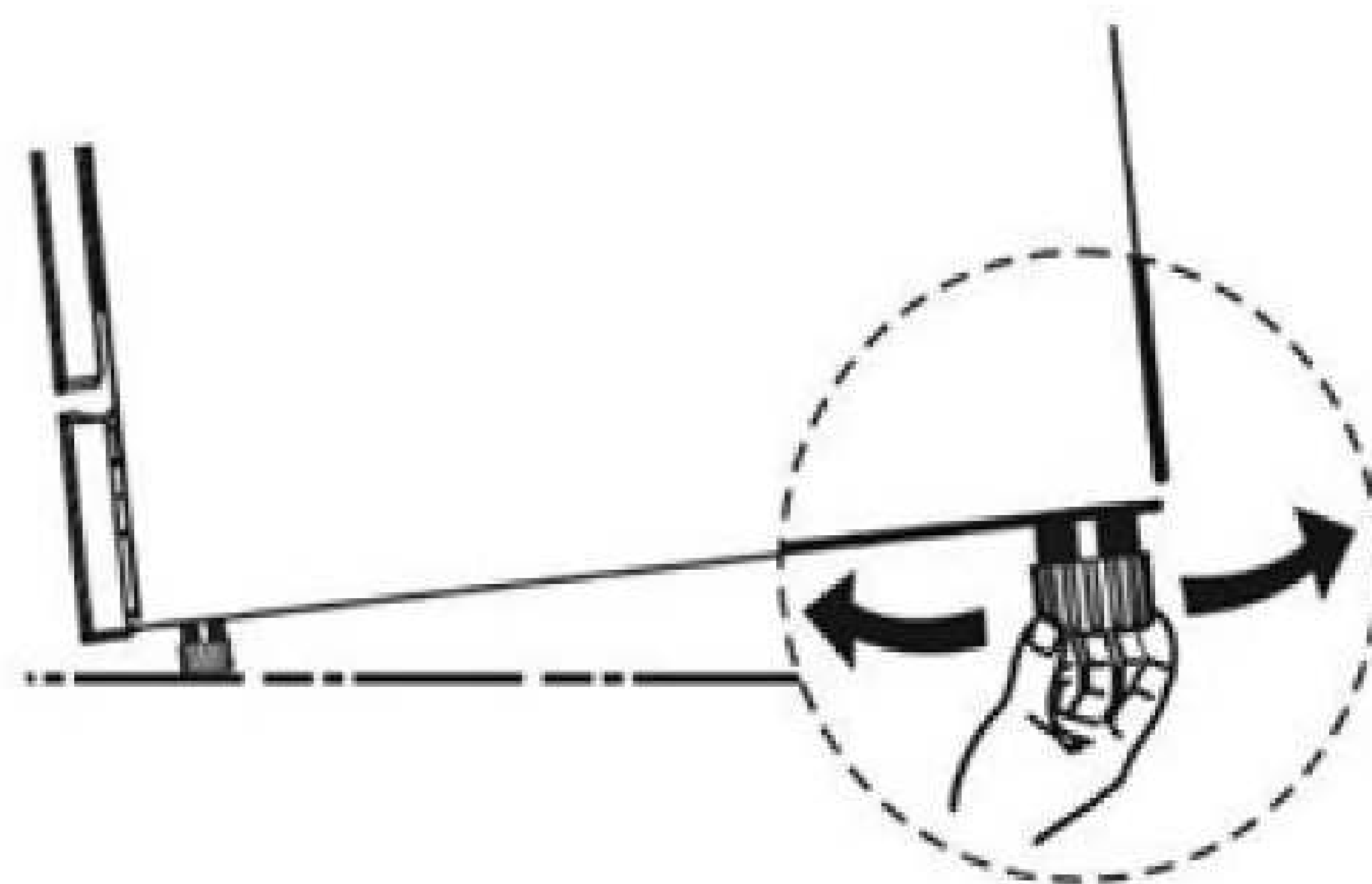

Nota:

Aplica-se apenas à máquina de lavar-louças independentes.

2.2.4 Instalação BUILT-IN (Para o modelo integrado).

ETAPA 1: SELECIONANDO O MELHOR LOCAL PARA A MÁQUINA DE LAVAR-LOUÇAS:

A posição de instalação da máquina de lavar-louças deve ser próxima às mangueiras de entrada de drenagem existentes e ao cabo de energia.

Ilustrações das dimensões do gabinete e posição de instalação da máquina de lavar-louças.

1. Menos de 5 mm entre a parte superior da máquina de lavar-louças e o armário e a porta externa alinhada com o armário.

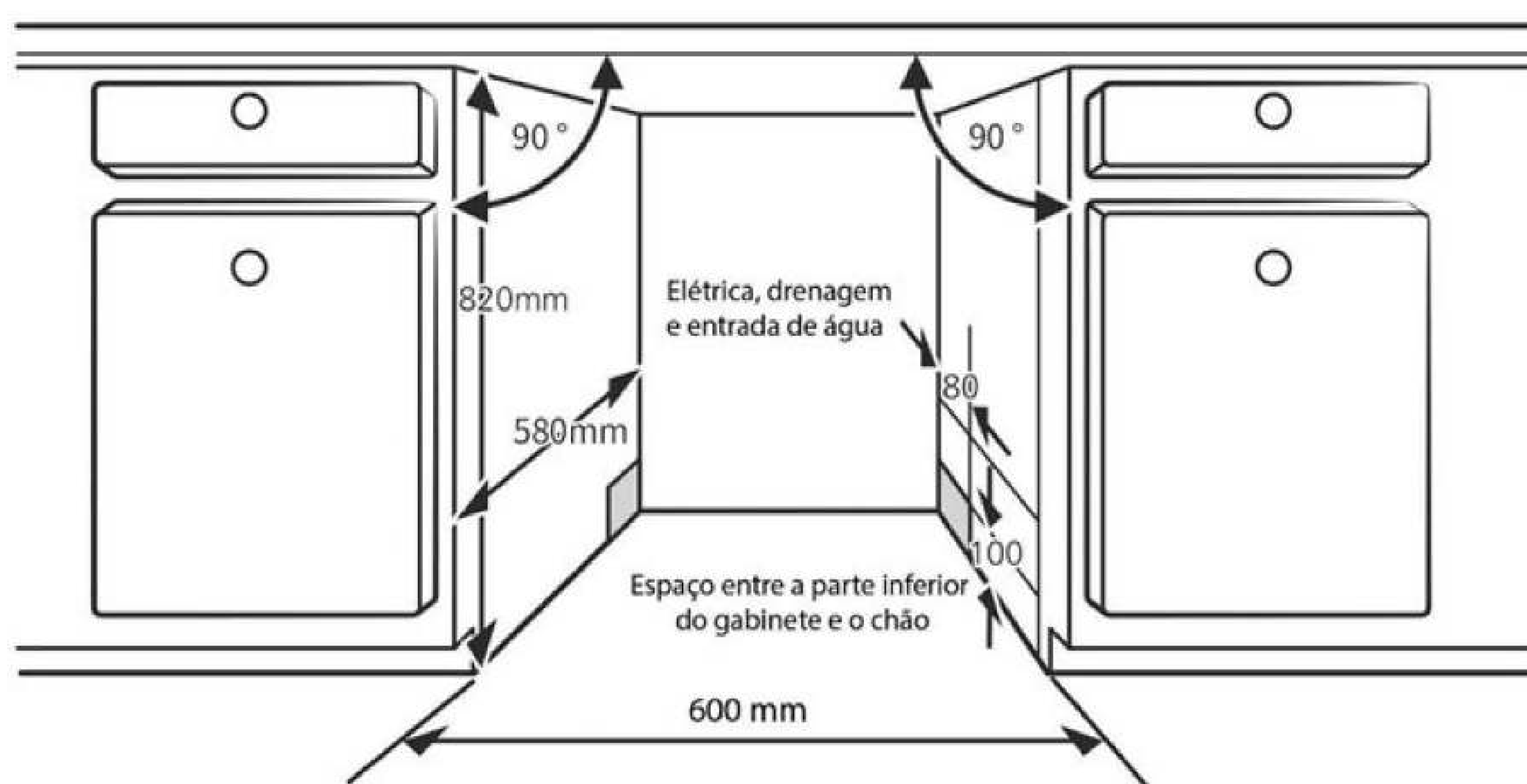

2. Se a máquina de lavar-louças estiver instalada no canto do armário, deve haver algum espaço quando a porta for aberta.

Nota:

Dependendo de onde está sua tomada elétrica, pode ser necessário fazer um orifício no lado oposto do gabinete.

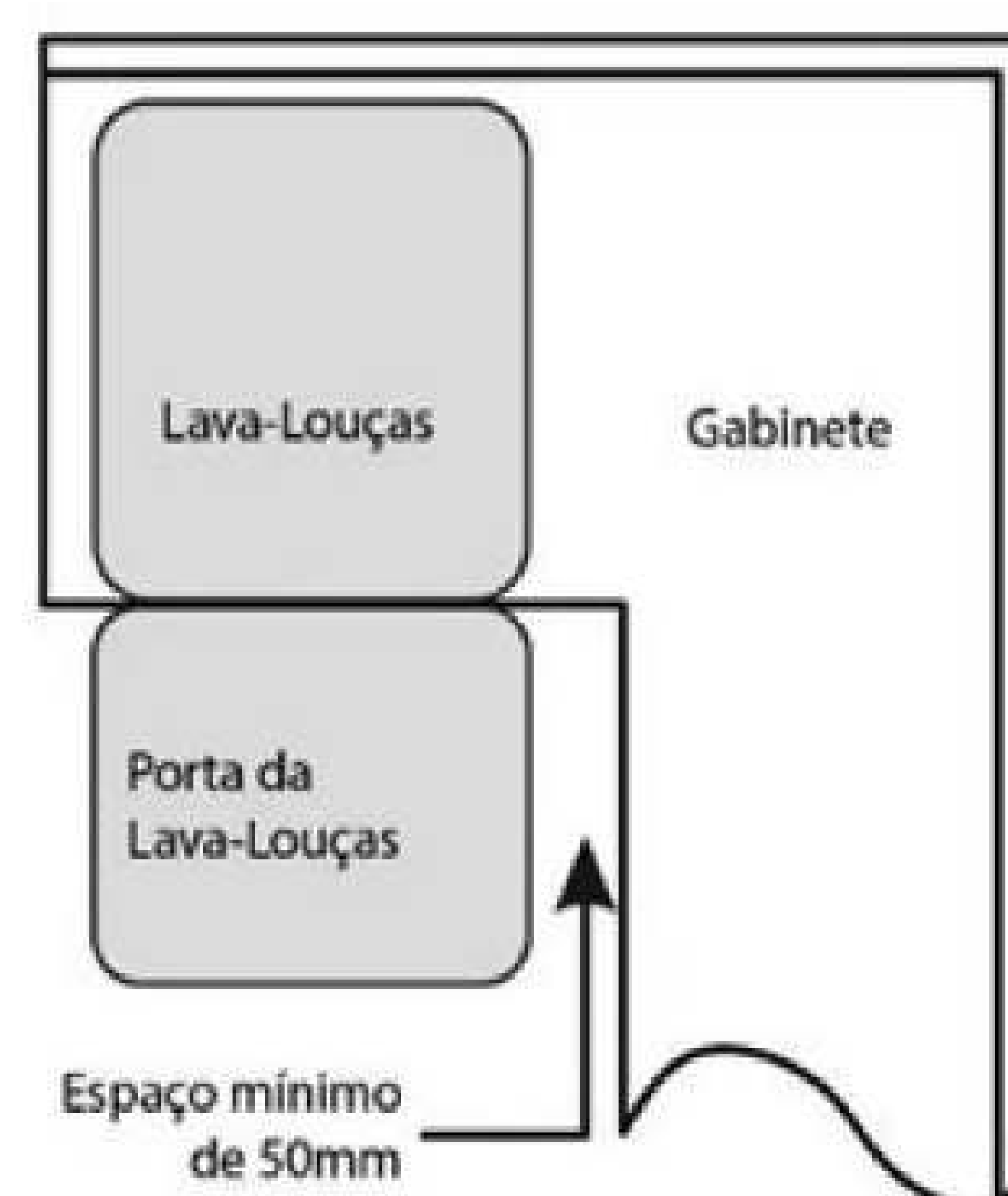

INSTRUÇÕES TÉCNICAS PARA INSTALAÇÃO

02

ETAPA 2: DIMENSÕES E INSTALAÇÃO DO PAINEL ESTÉTICO PARA O MODELO CLL 16 BLT:

O painel de madeira estético pode ser processado de acordo com os desenhos de instalação.

Modelo semi-integrado

A fita antivibração A e a fita antivibração B são desmontadas, a fita antivibração A no painel estético de madeira e a fita antivibração feltrado B da porta externa da máquina de lavar-louças (ver figura A). Após o posicionamento do painel, fixe o painel na porta externa por parafusos e porcas (ver figura B).

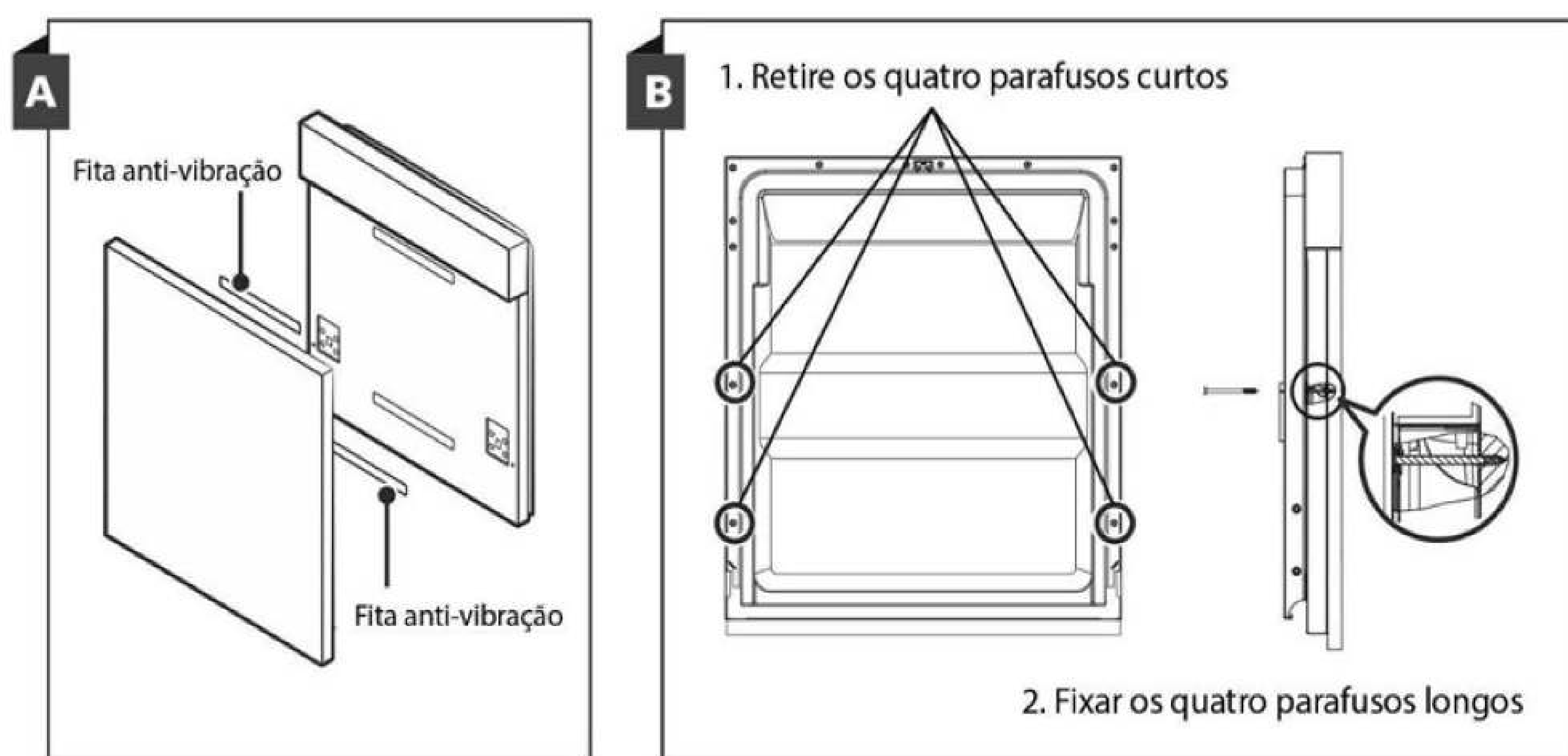

Modelo totalmente integrado

Instale o gancho no painel estético de madeira e coloque o gancho na ranhura da porta externa da máquina de lavar-louças (ver figura A). Após o posicionamento do panel, fixe-o na porta externa com parafusos e porcas (ver a figura B).

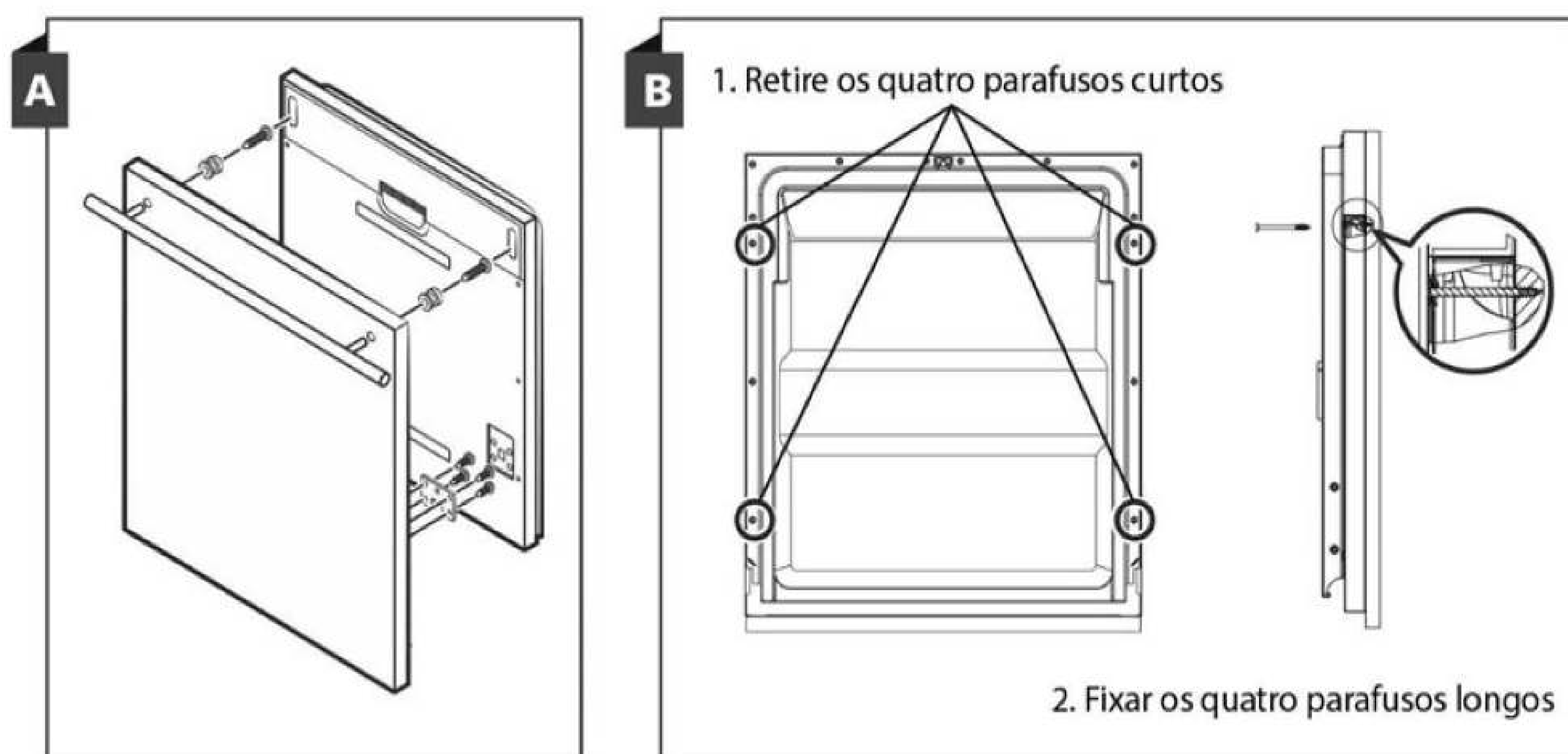

INSTRUÇÕES TÉCNICAS PARA INSTALAÇÃO

02

ETAPA 3: AJUSTE DE TENSÃO DA MOLA DA PORTA PARA O MODELO CLL 16 BLT

1. As molas da porta são ajustadas na fábrica com a tensão adequada para a porta externa.

Se o painel de madeira estético for instalado, você terá que ajustar a tensão da mola da porta. Gire o parafuso de ajuste para fazer com que o ajustador estique ou relaxe o cabo de aço.

2. A tensão da mola da porta está correta quando a porta permanece horizontal na posição totalmente aberta, mas sobe para fechar com facilidade.

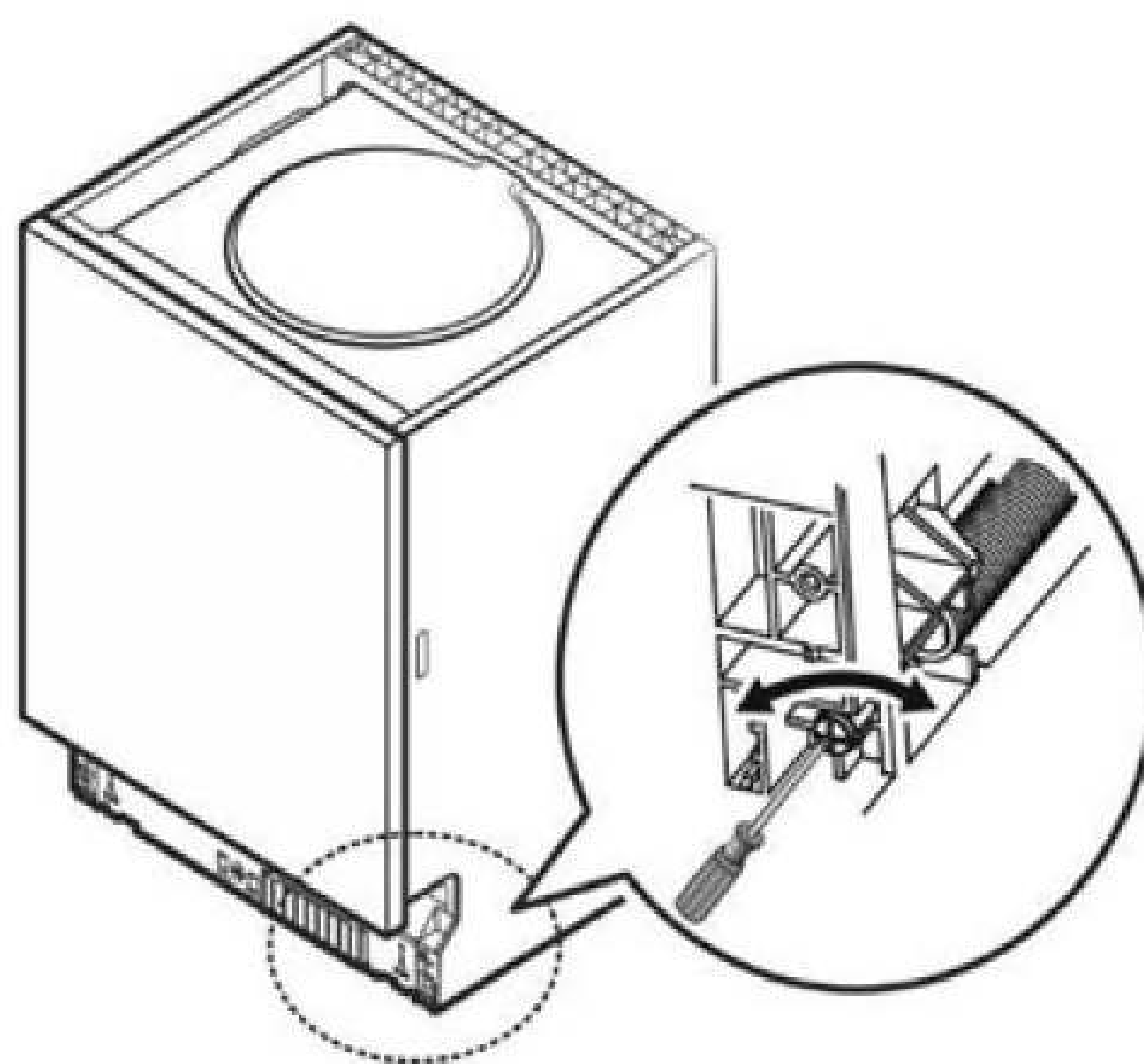

ETAPA 4. ETAPAS DE INSTALAÇÃO DA LAVA-LOUÇAS PARA CLL 16 BLT

Consulte as etapas de instalação especificadas nos desenhos de instalação.

1. Fixe a tira de condensação sob superfície de trabalho do gabinete. Certifique-se de que a faixa de condensação esteja nivelada com a borda da superfície de trabalho. (Passo 2);
2. Conecte a mangueira de entrada ao abastecimento de água fria;
3. Conecte a mangueira de drenagem;
4. Conecte o cabo de alimentação.
5. Coloque a máquina de lavar-louças na posição. (Passo 4);
6. Nivele a lava-louças. Os alimentos traseiros podem ser ajustados pela frente da lava-louças girando o parafuso Philips no meio da base da lava-louças usando um parafuso Philips. Para ajustar os pés dianteiros use uma chave de fenda plana e gire os pés dianteiros até que a lava-louças esteja nivelada. (Passos 5 e 6);
7. Instale a porta do móvel na porta externa da lava-louças. (Passos de 7 a 10);
8. Ajuste a tensão das molas da porta usando uma chave Allen girando no sentido horário para apertar as molas da esquerda e direita da porta. Não fazer isso pode causar danos à sua lava-louças. (Passo 11);

INSTRUÇÕES TÉCNICAS PARA INSTALAÇÃO

02

9. A lava-louças deve ser fixada no lugar. Existem duas maneiras de fazer isso:
- Superfície de trabalho normal: Coloque o gancho de instalação na ranhura da placa lateral e prenda-o à superfície de trabalho com parafusos de madeira;
 - Tampo de trabalho em mármore ou granito: fixe a lateral com o parafuso.

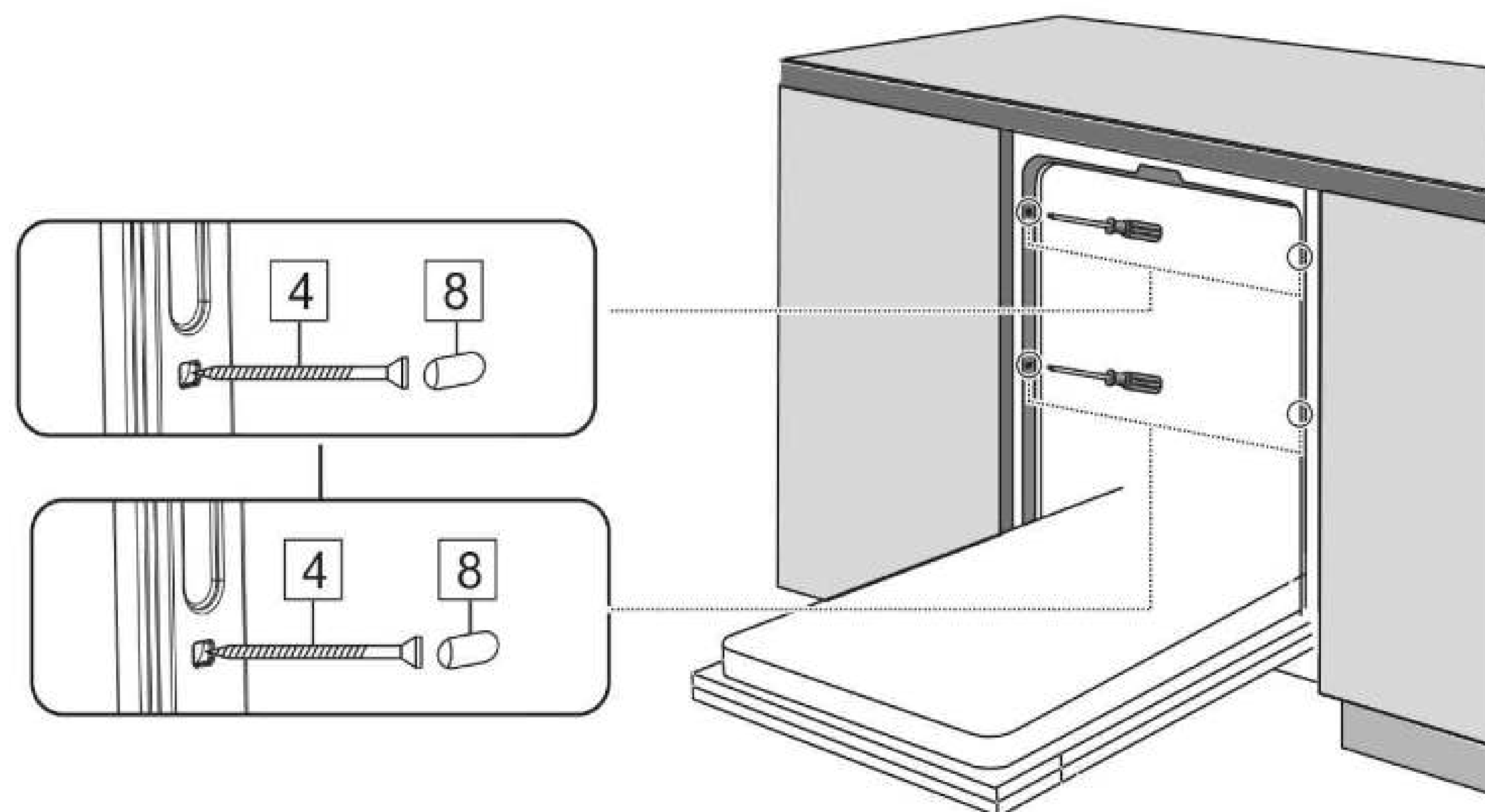

ETAPA 5. NIVELAMENTO DA LAVA-LOUÇA CLL 16 BLT

A lava-louças deve ser nivelada para uma operação adequada do suporte de louças e desempenho de lavagem.

- Coloque um nível de bolha de ar na porta e o trilho do rack dentro da cuba, conforme mostrado, para verificar se a lava-louças está nivelada;
- Nivele a lava-louças ajustando as três pernas de nivelamento individualmente;
- Ao nivelar a lava-louças, preste atenção para não deixá-la tombar.

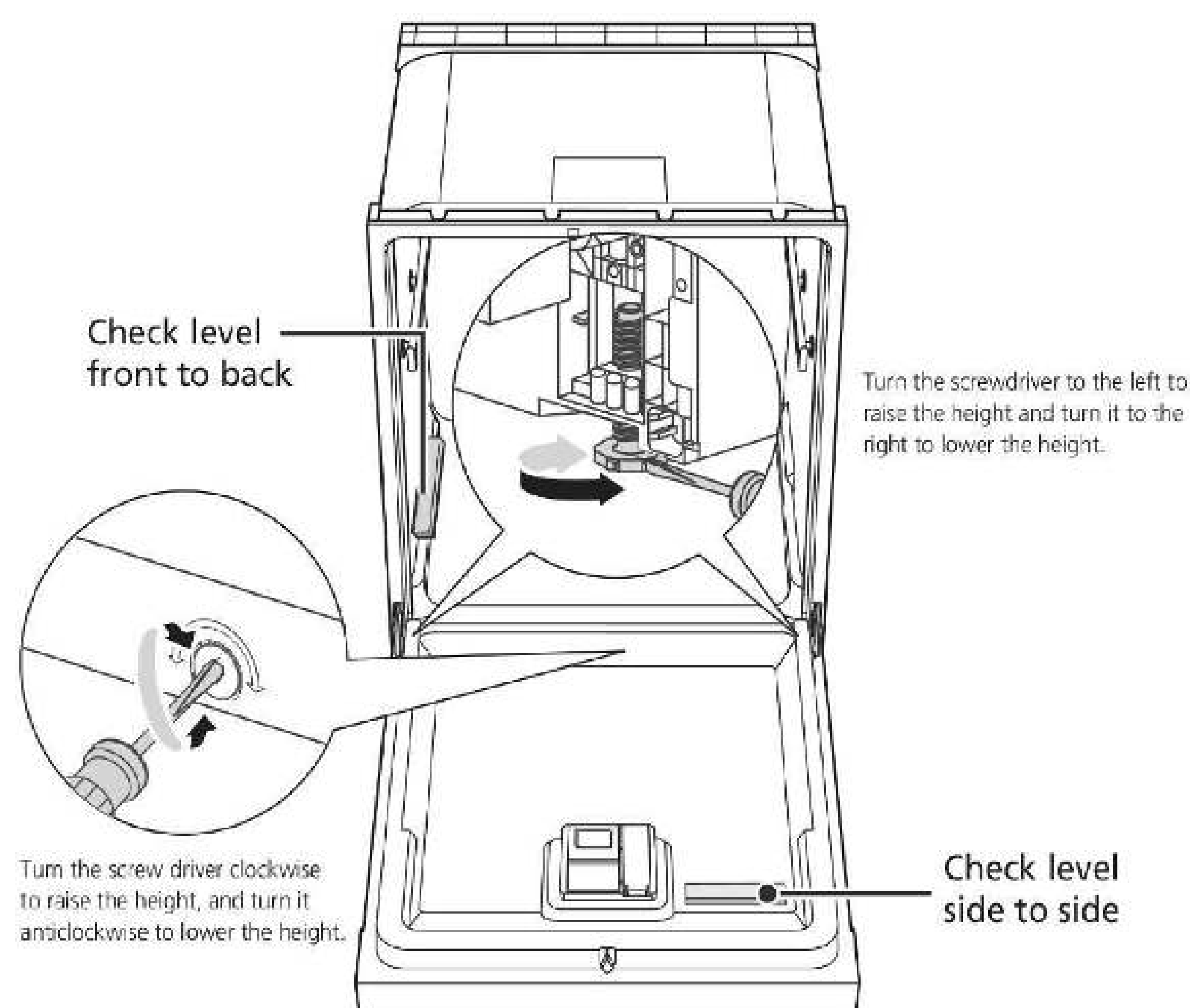
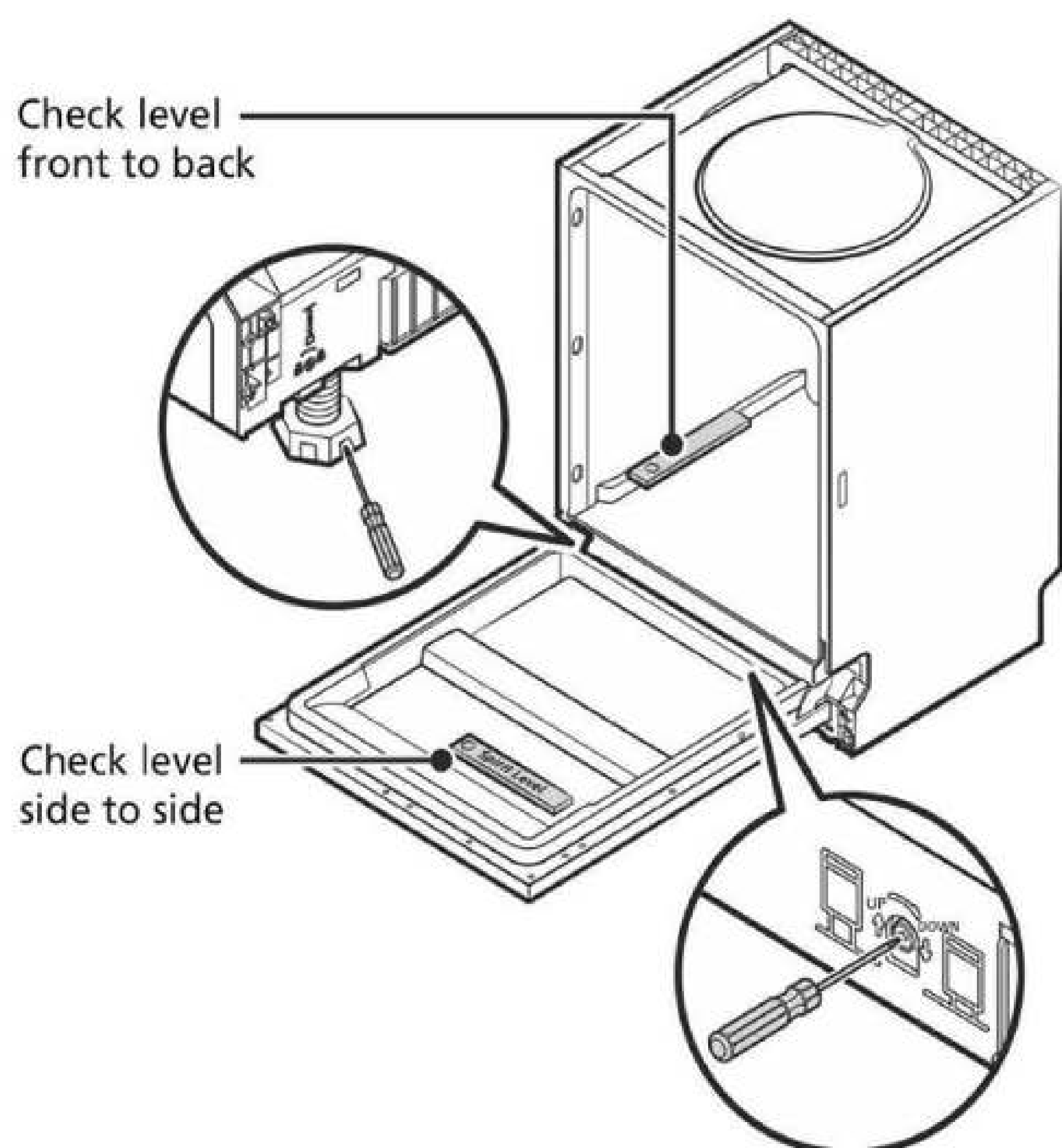

INSTRUÇÕES DE USO

3.1 INSTRUÇÕES DE LIGAÇÃO E ATERRAMENTO

- Este aparelho deve ser aterrado. No caso de um mau funcionamento ou quebra, o aterramento reduzirá o risco de um choque elétrico, fornecendo um caminho de menor resistência da corrente elétrica. Este aparelho está equipado com um plugue condutor de aterramento.
- O plugue deve ser conectado a uma tomada apropriada que seja instalada e aterrada de acordo com todos os códigos e portarias locais.
- A conexão inadequada do condutor de aterramento do equipamento pode resultar no risco de um choque elétrico. Verifique com um eletricista qualificado ou representante de serviço caso você esteja em dúvida se o aparelho está devidamente aterrado.
- Não modifique o plugue fornecido com o aparelho se não encaixar na tomada.
- Tenha uma tomada adequada instalada por um eletricista qualificado.
- Não abuse, sente-se ou fique na porta ou no rack de pratos da lava-louças.
- Não opere sua lava-louças a menos que todos os painéis de gabinete estejam corretamente no lugar.
- Abra a porta com muito cuidado se a lava-louças estiver operando, há o risco de esguicho de água. Não coloque nenhum objeto pesado ou fique na porta quando estiver aberta. O aparelho pode virar para a frente.
- Ao carregar itens a serem lavados:
 1. Localizar itens afiados para que não danifiquem o selo da porta;
 2. Atenção: Facas e outros utensílios com pontos afiados devem ser carregados na cesta com seus pontos voltados para baixo ou colocados em posição horizontal.
- Alguns detergentes de lava-louças são fortemente alcalinos. Eles podem ser extremamente perigosos se engolidos.
- Evite o contato com a pele e os olhos e mantenha as crianças longe da máquina de lavar-louças quando a porta estiver aberta.
- Verifique se o pó de detergente está vazio após a conclusão do ciclo de lavagem.
- Não lave itens plásticos a menos que estejam marcados como "cofre de lava-louças" ou equivalentes.
- Para itens de plástico não marcados, verifique as recomendações do fabricante.
- Use apenas detergente e enxágue recomendado para uso em uma máquina de lava-louças automática.
- Nunca use sabão, detergente de lavanderia ou detergente para lavar as mãos na máquina de lavar-louças.
- A porta não deve ser deixada aberta, pois isso pode aumentar o risco de acidentes.
- Se o cabo de alimentação estiver danificado, ele deve ser substituído pelo fabricante ou seu agente de serviço ou uma pessoa igualmente qualificada, a fim de evitar riscos.

INSTRUÇÕES DE USO

- Durante a instalação, a fonte de alimentação não deve ser excessivamente ou perigosamente dobrada ou achatada.
- Não altere os controles.
- O aparelho precisa ser conectado à válvula de água principal usando novos conjuntos de mangueira. Conjuntos antigos não devem ser reutilizados.
- Para economizar energia, em modo stand-by, o aparelho desligará automaticamente enquanto não houver qualquer operação em 30 minutos.

Informação adicional para a máquina de lavar-louças de Embutir CLL16 BLT:

- O número máximo de configurações de lugar a serem lavadas é de 16.
- A pressão máxima da água de entrada permitida é de 1MPa. A pressão mínima da água de entrada permitida é de 0,04Mpa.

3.2 LAVA-LOUÇAS DE EMBUTIR CLL16 BLT

Importante:

Para obter o melhor desempenho da sua lava-louças, leia todas as instruções de uso antes de usá-la pela primeira vez.

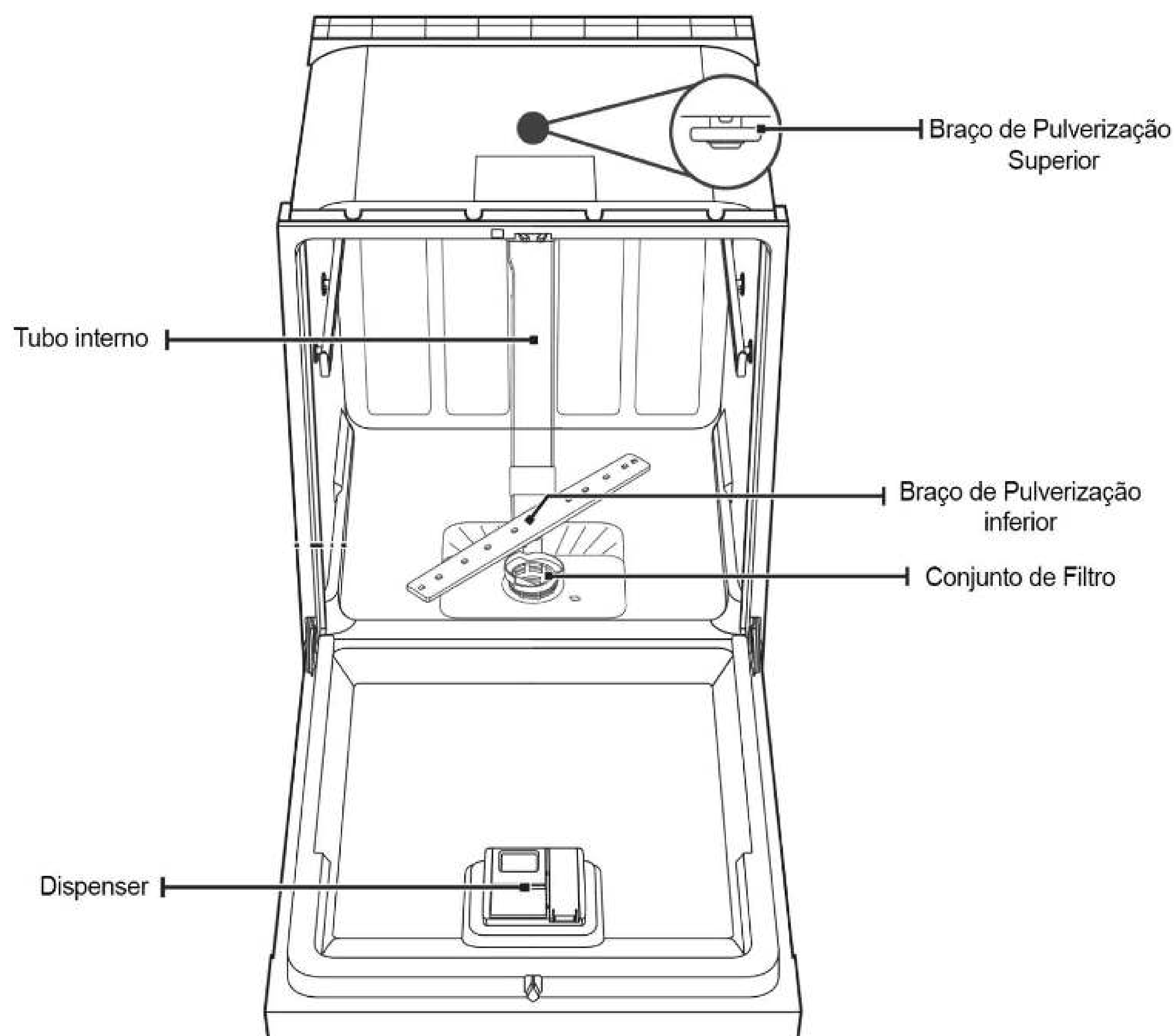

INSTRUÇÕES DE USO

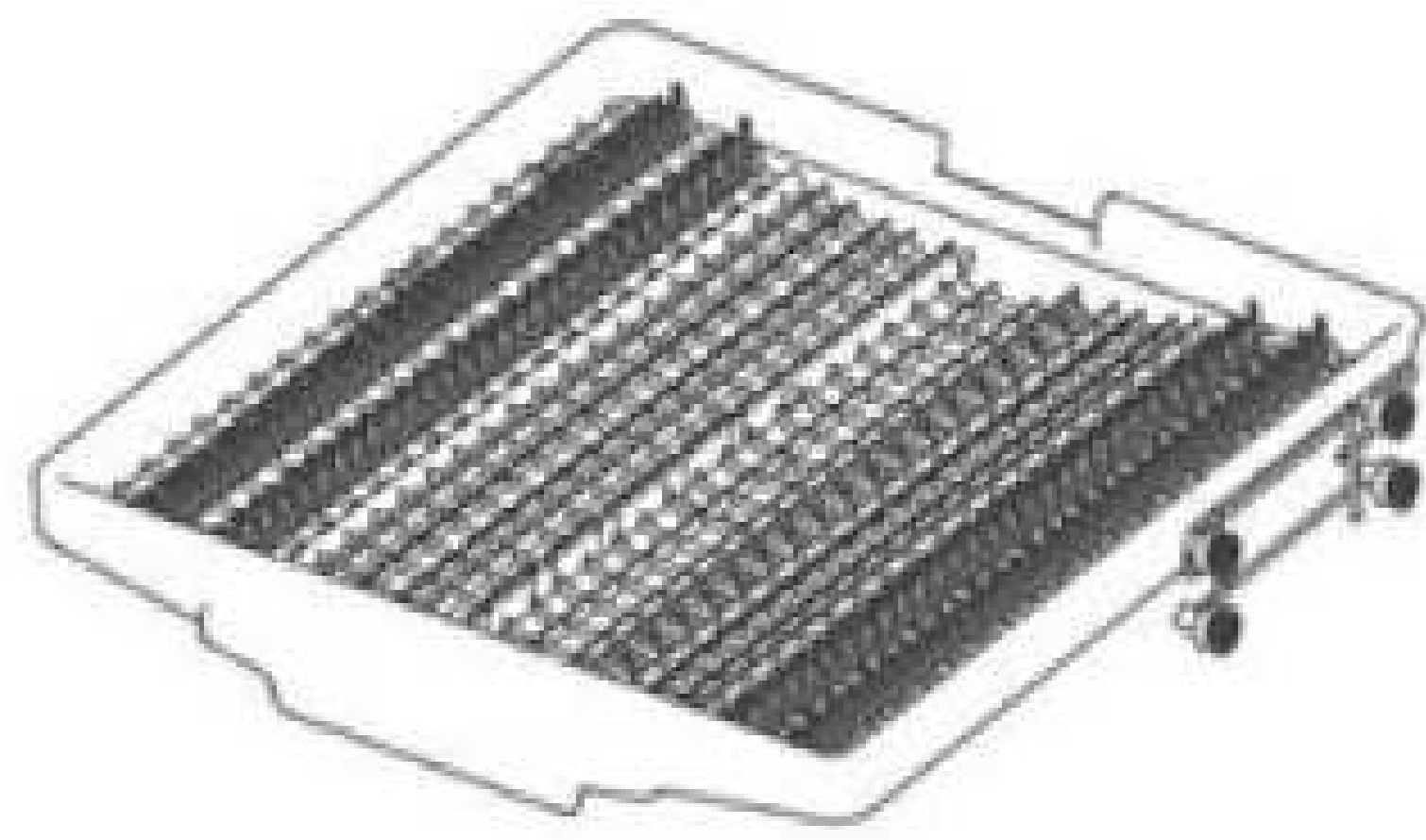

Prateleira de Talheres

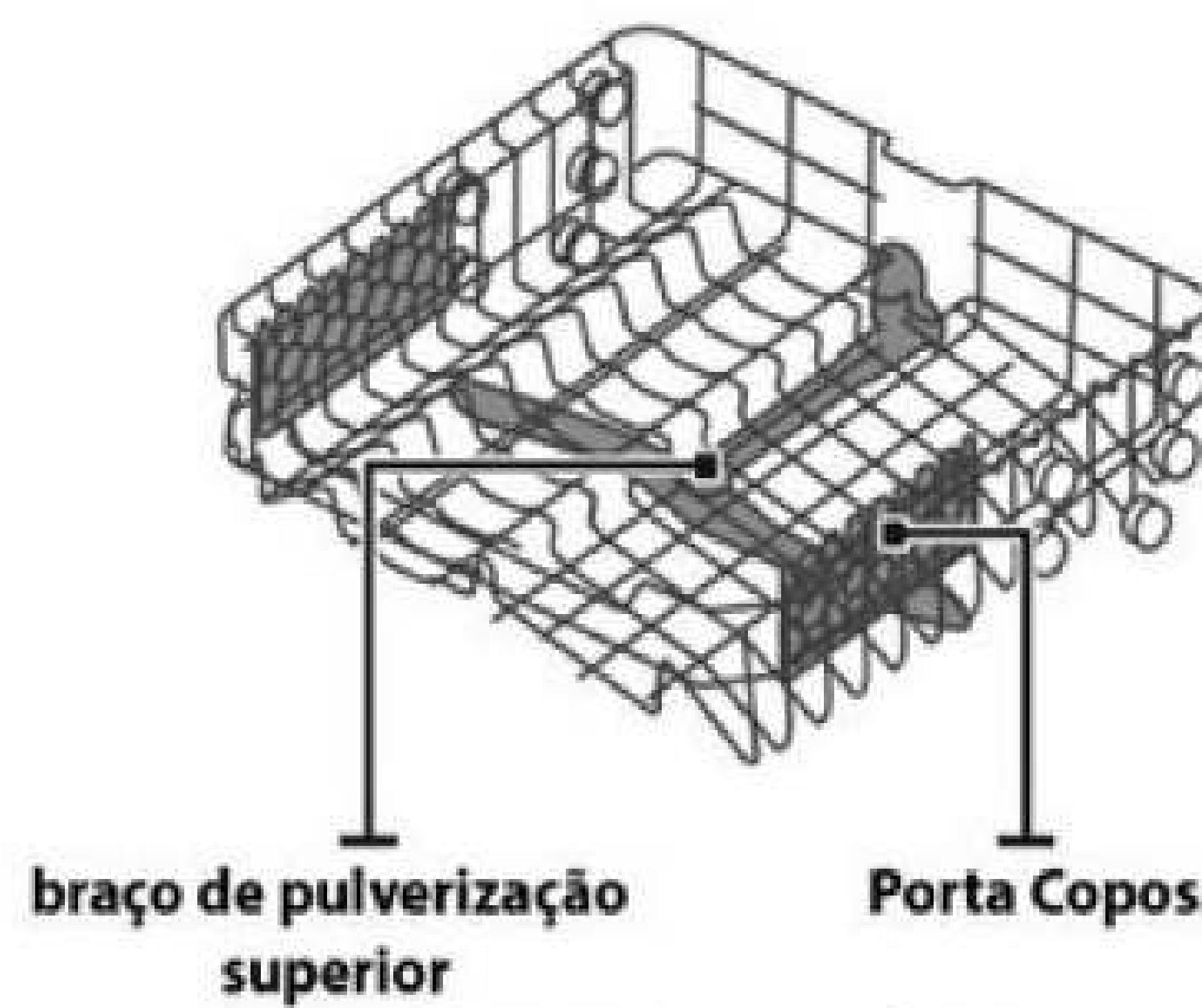

Cesta Superior



Cesta inferior

Nota:

As imagens são apenas para referência, modelos diferentes podem ser diferentes.

3.2.1 Antes de usar sua máquina de lavar-louças

1. Adicione o sabão no recipiente

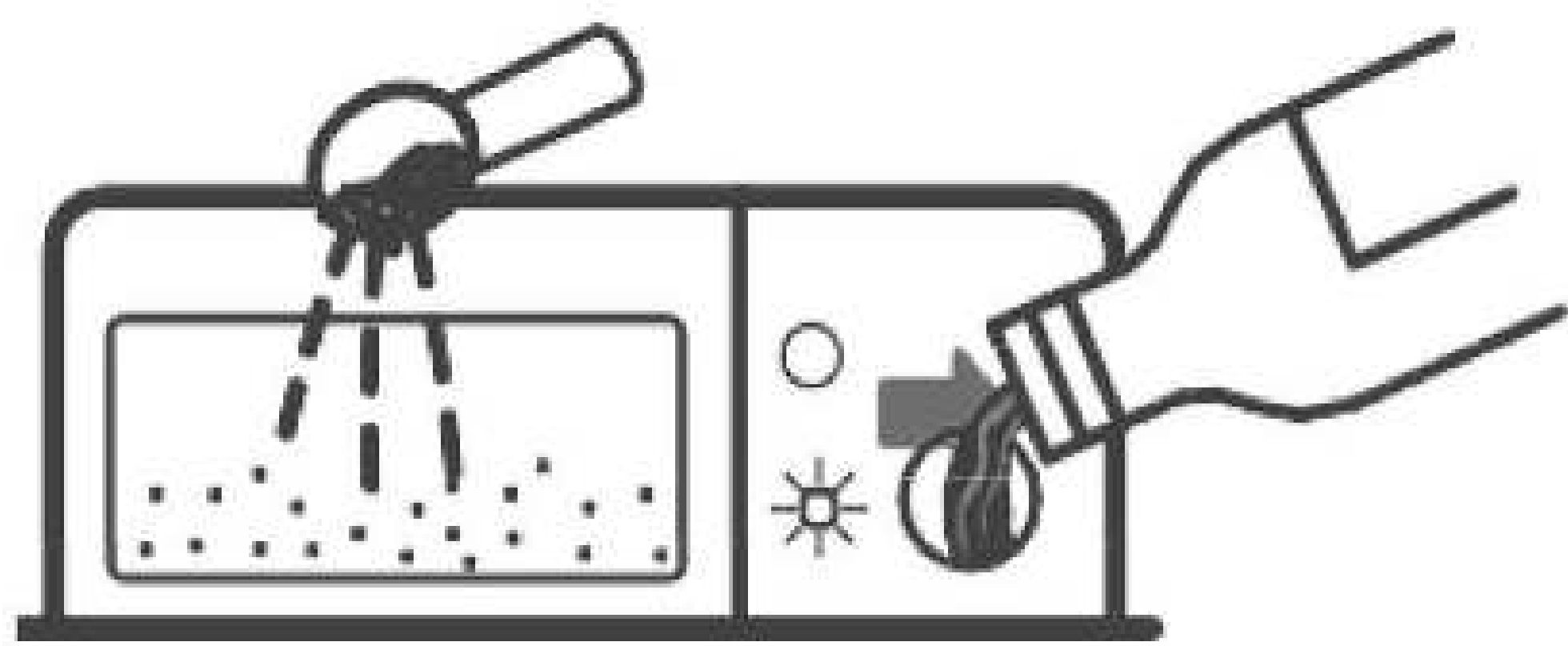

2. Carregue a máquina com as louças

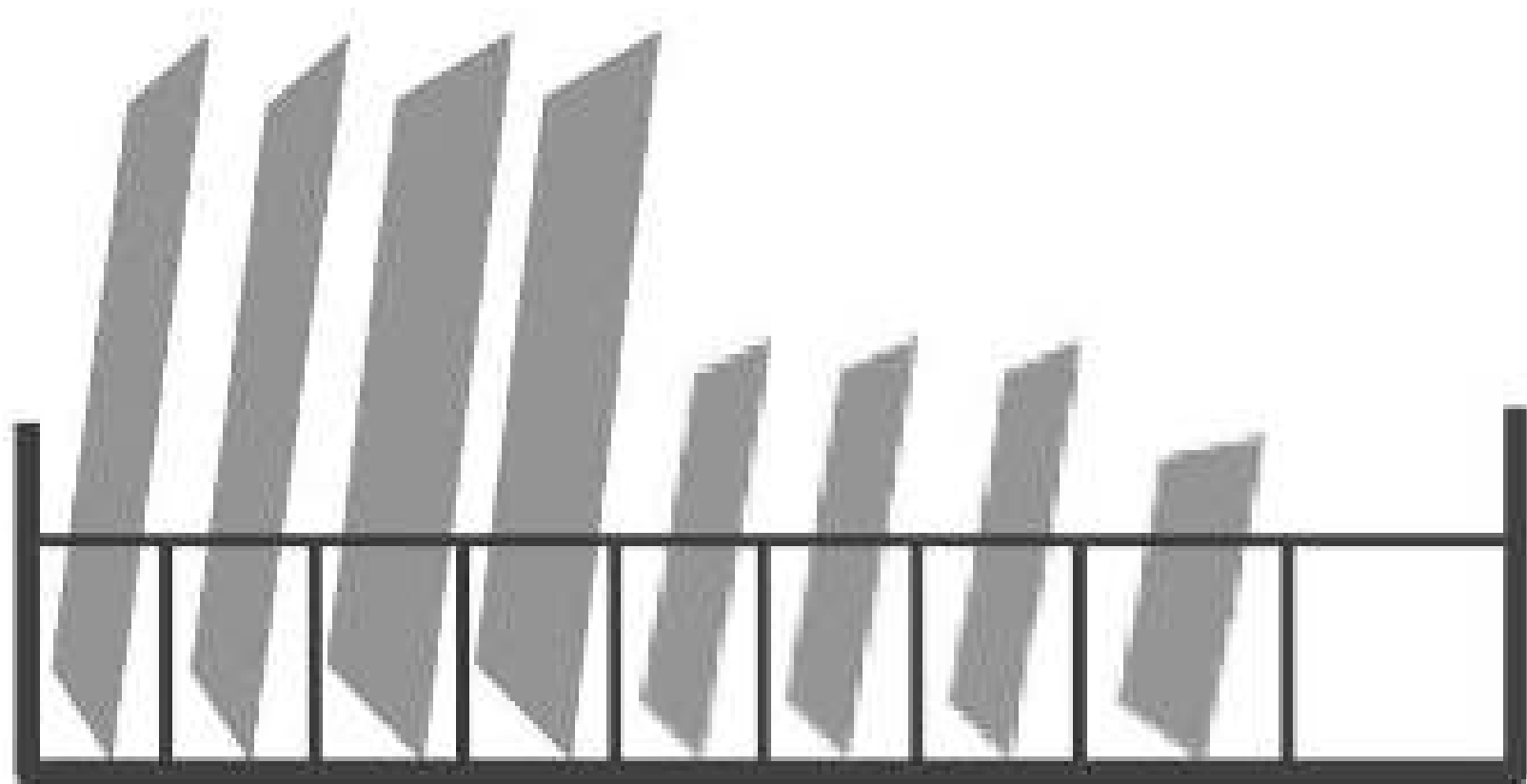

3. Escolha o programa desejado

Aviso!

- Use apenas o sabão indicado para lava-louças!
Todos os outros tipos de sabão que não são indicados para lava-louças danificarão a máquina.
- Abasteça a máquina com sabão apenas antes de iniciar um ciclo.
Isso irá prevenir que resquícios de sabão corroa a máquina.

INSTRUÇÕES DE USO

3.2.2 Uso das cestas

Ajustando a cesta superior

Tipo 1:

A altura da cesta superior pode ser facilmente ajustada para acomodar pratos mais altos na cesta superior ou inferior.

Para ajustar a altura do rack superior, siga os passos a seguir:

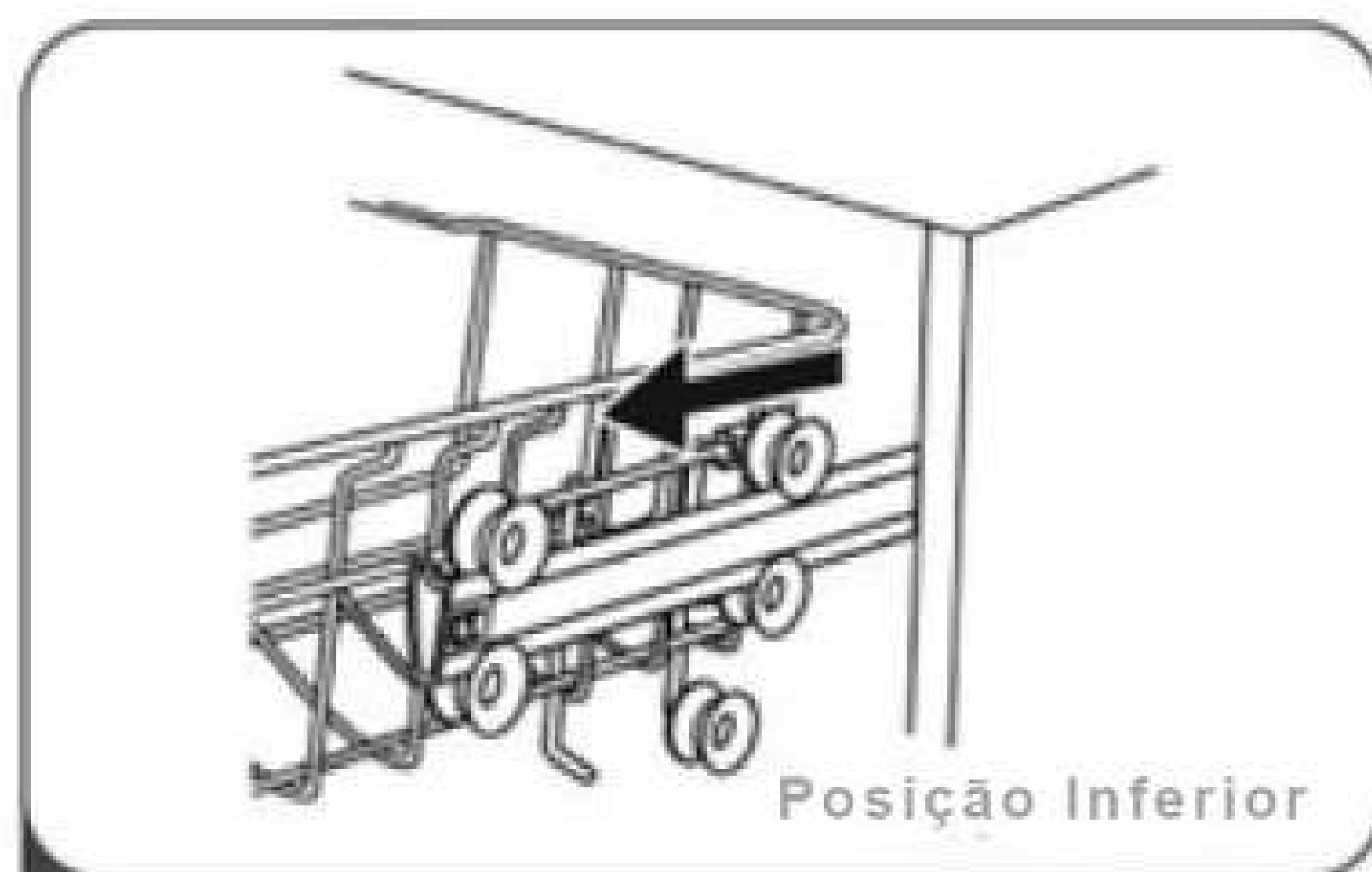

1 Retire o cesto superior.

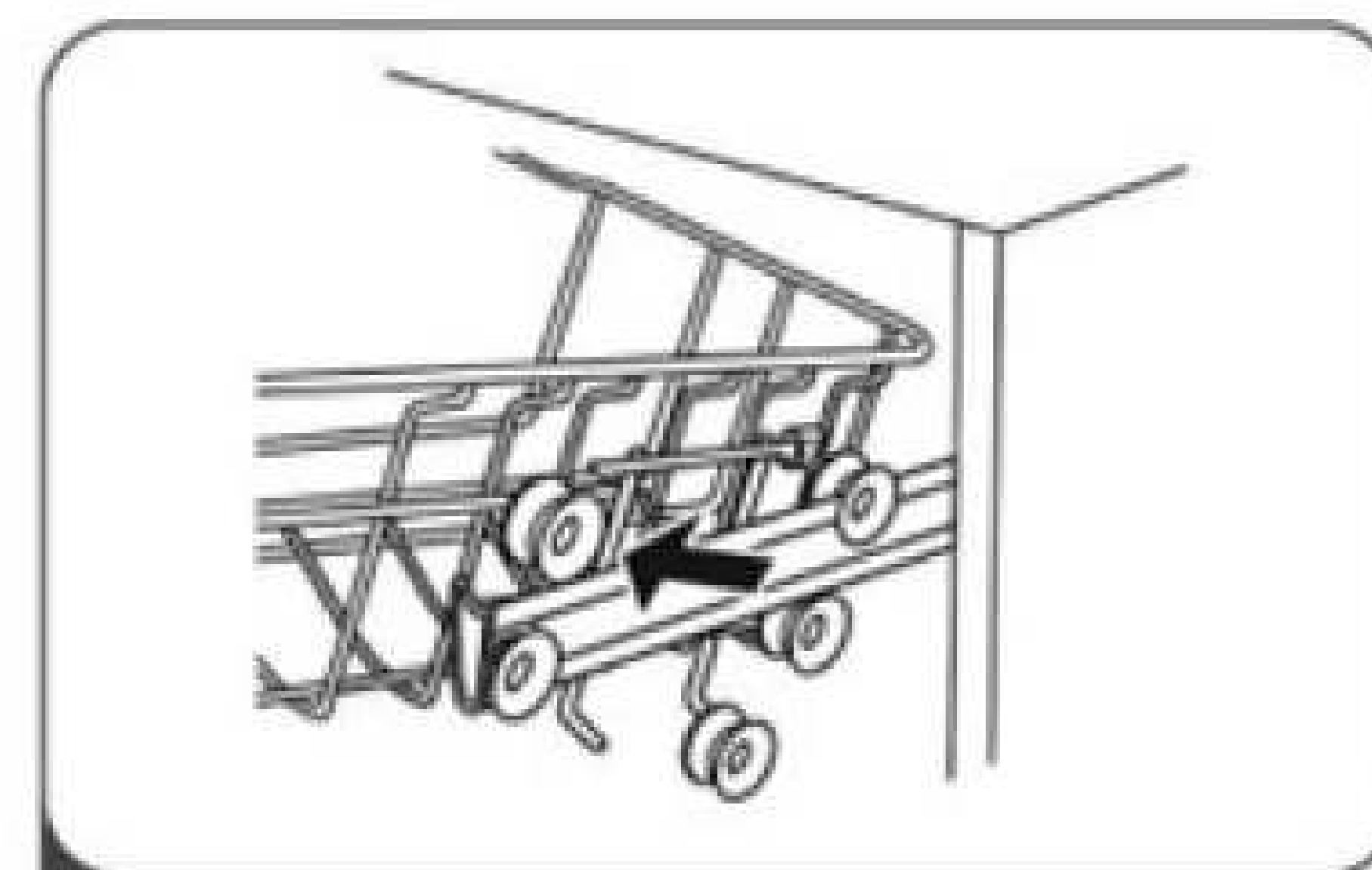

2 Remova o cesto superior

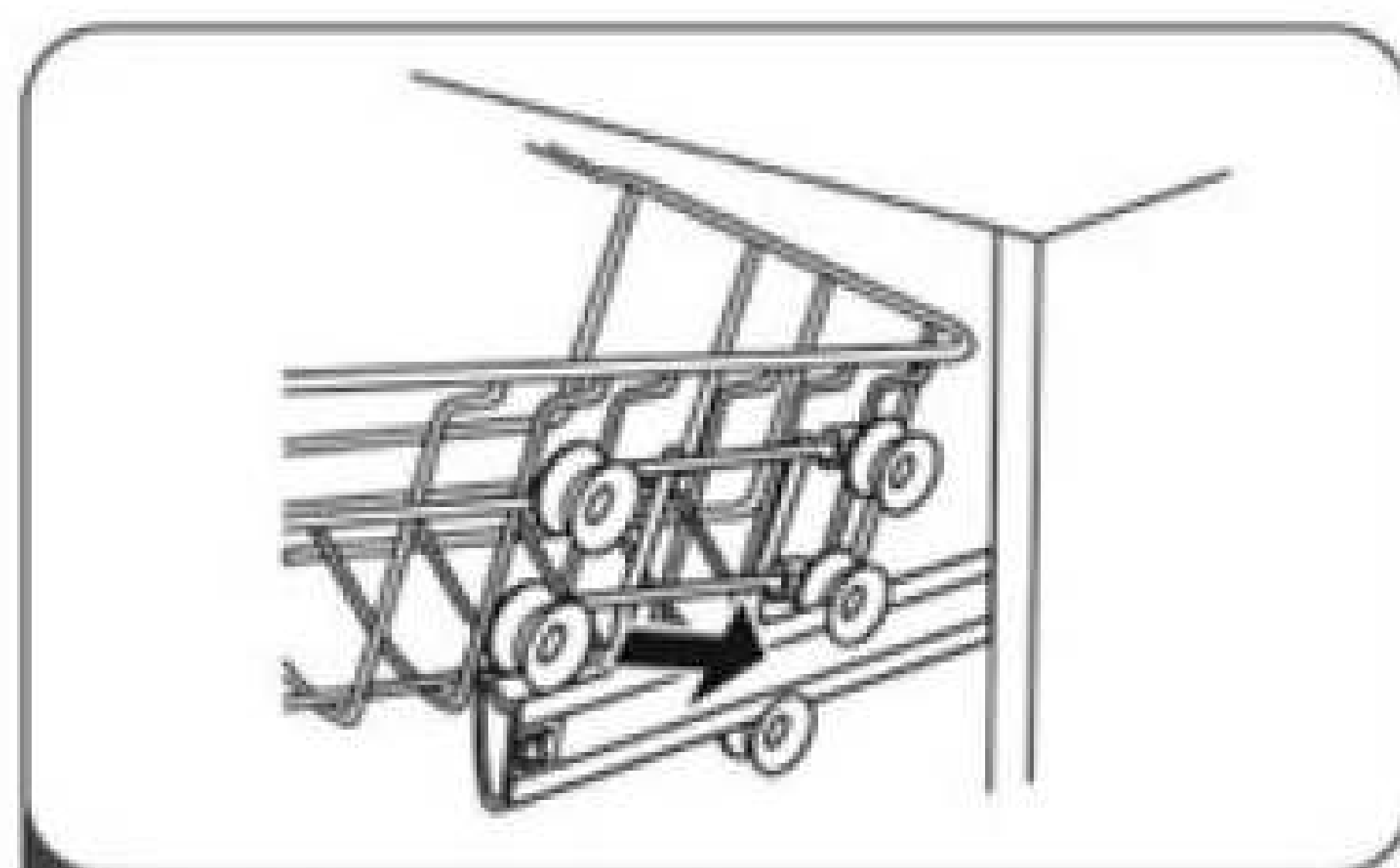

3 Volte a prender o cesto superior ao superior ou rolos inferiores.

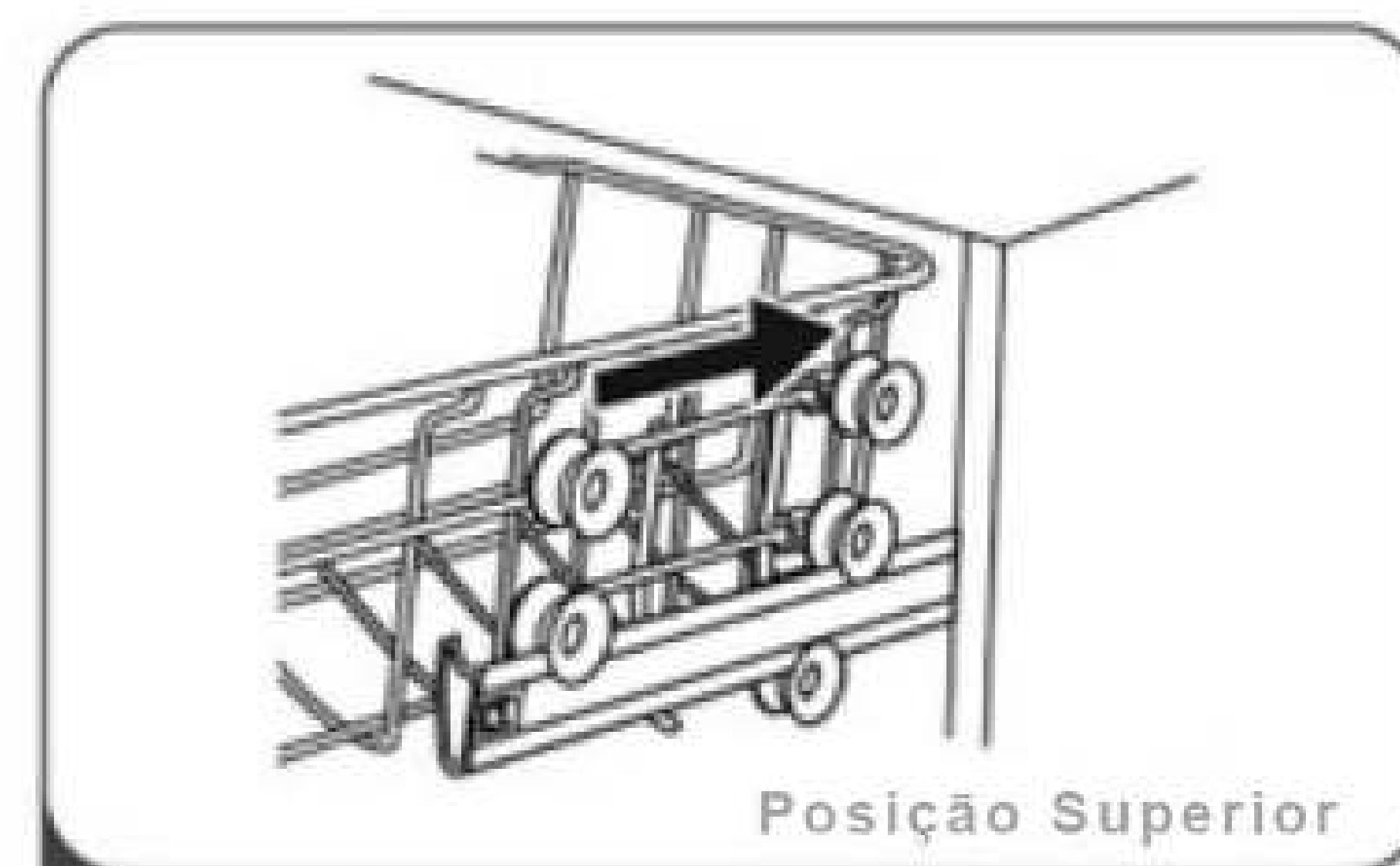

4 Empurre os cestos superiores

Tipo 2:

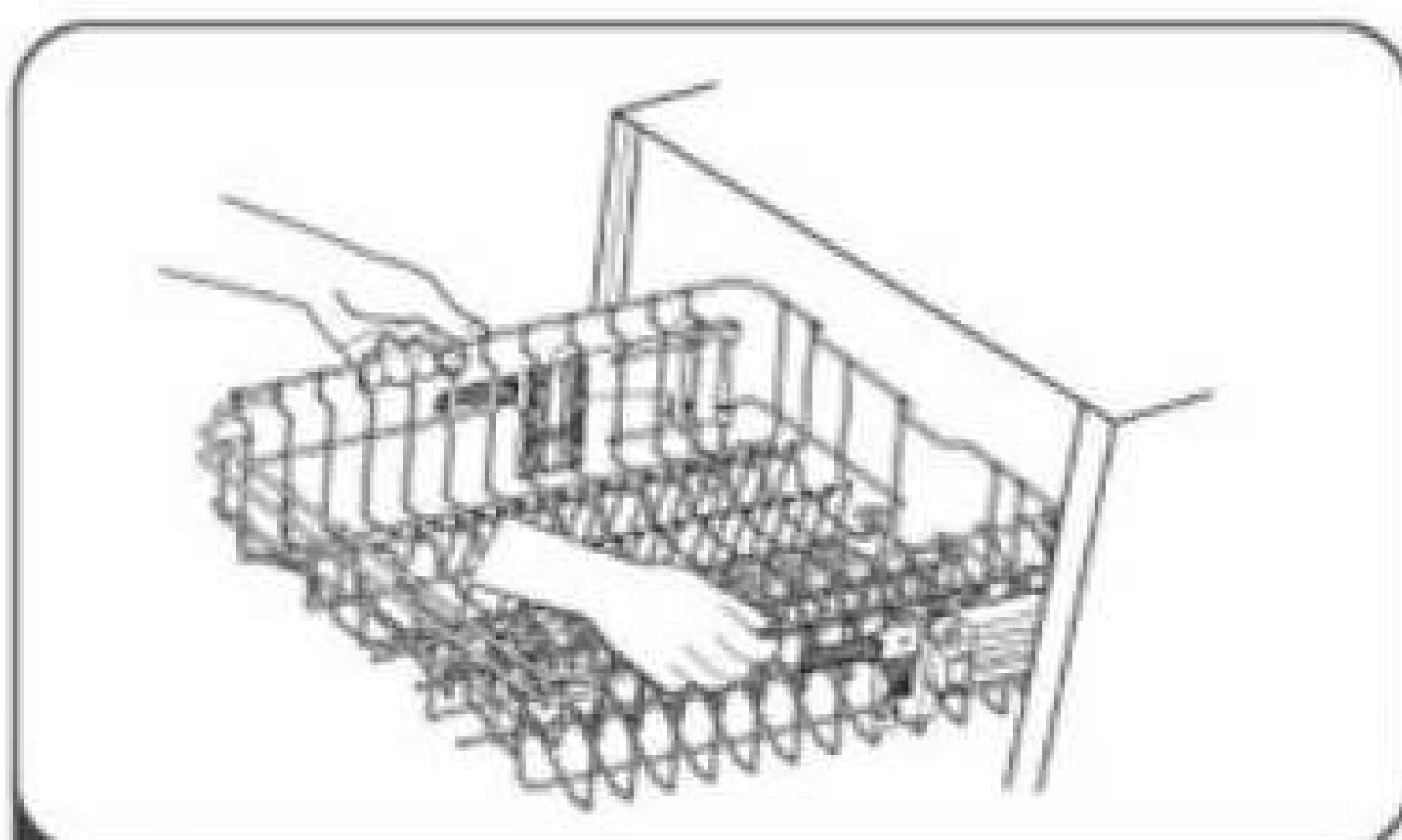

1 Para levantar o cesto superior, basta levantar o cesto superior no centro de cada lado até que o cesto trave na posição superior. Não é necessário levantar a alavanca do ajustador.

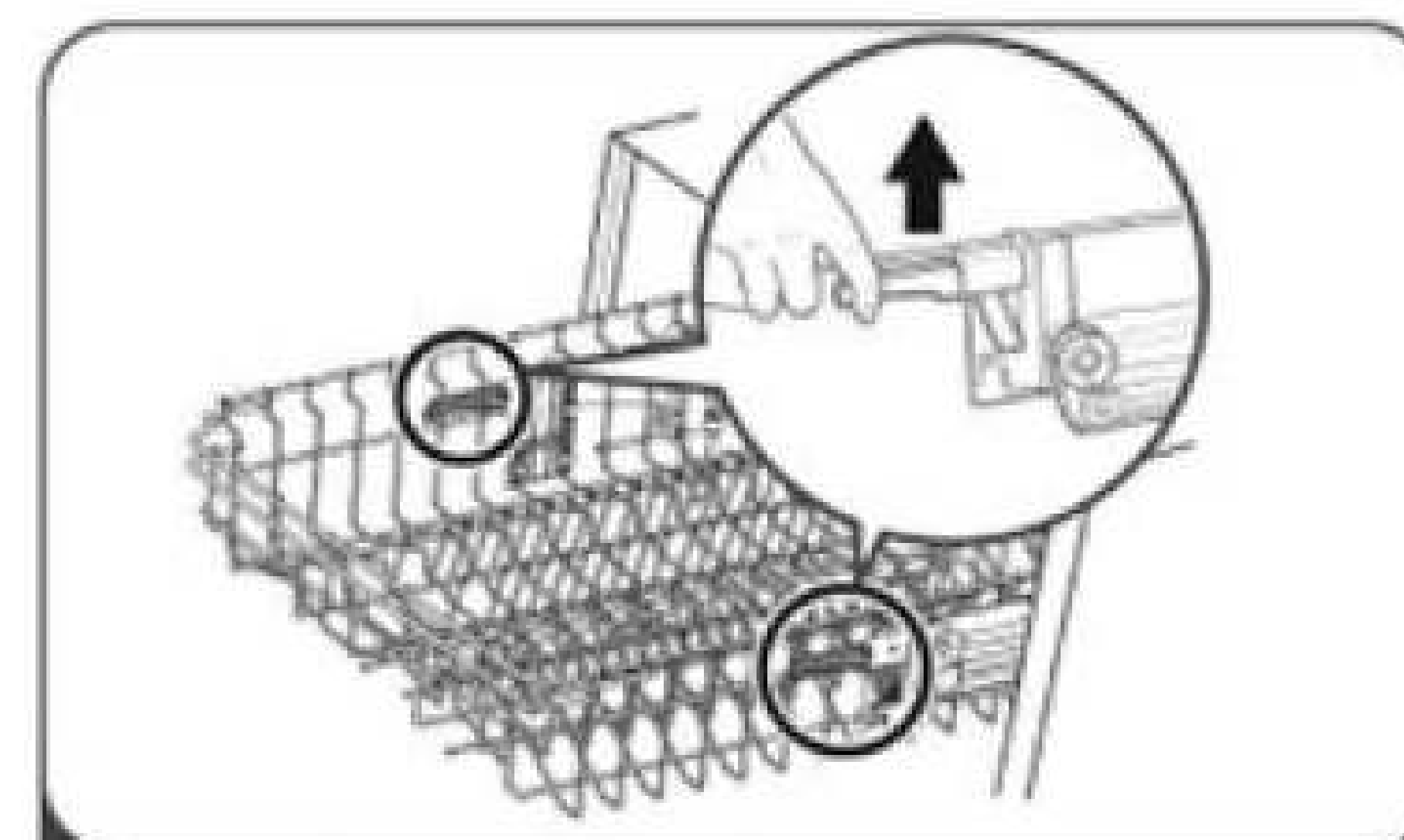

2 Para baixar o cesto superior, levante as pegas de ajuste de cada lado para libertar o cesto e baixe-o para a posição inferior.

INSTRUÇÕES DE USO

Dobrando as prateleiras de copo

Para abrir espaço para itens mais altos na cesta superior, levante o rack de copos para cima. Você pode então inclinar os óculos altos contra ele. Você também pode removê-lo quando não for necessário para uso.

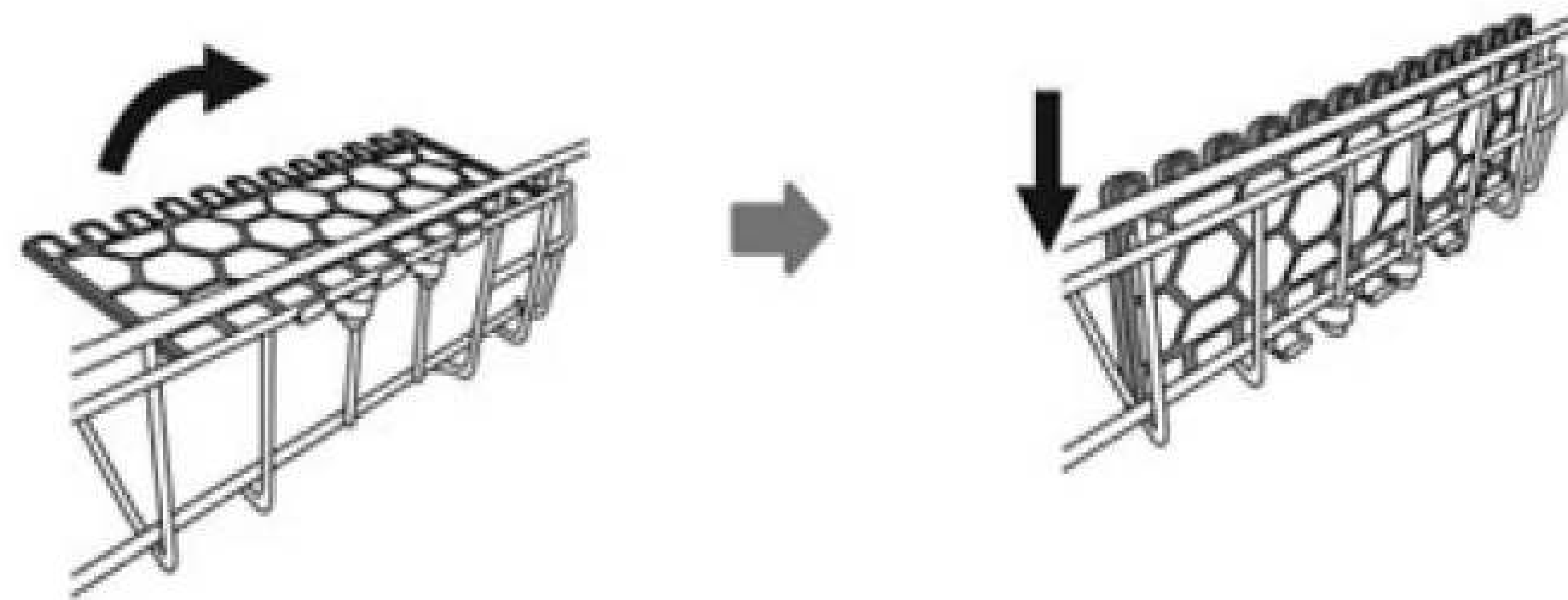

Dobrando as prateleiras do Rack

Os espinhos da cesta inferior são usados para segurar placas e uma bandeja. Eles podem ser abaixados para dar mais espaço para itens grandes.



Obs: Verificar antes de fechar a prateleira de talheres se o suporte não está para cima, evitando assim a colisão do cesto com a prateleira de talheres.

3.3 ABASTECENDO A LAVA-LOUÇAS

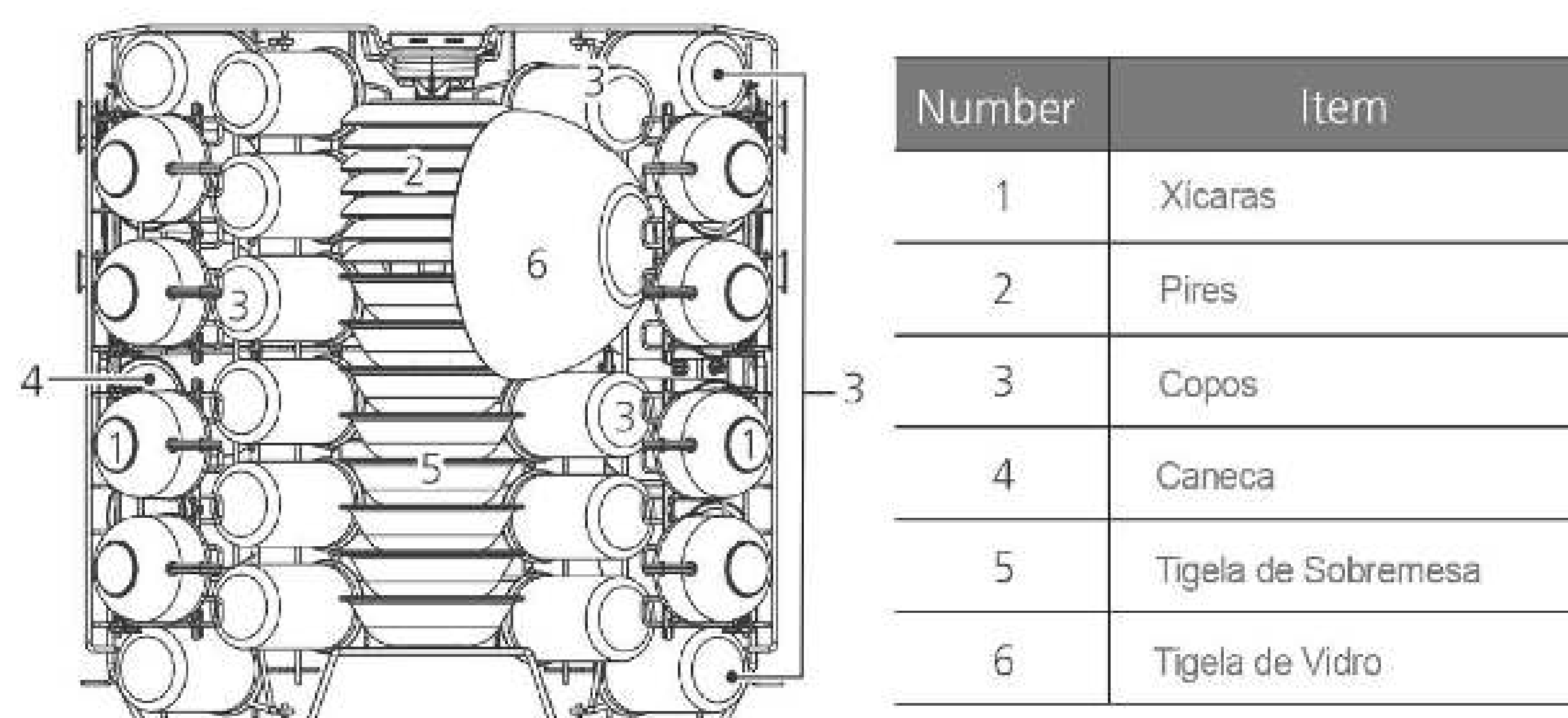

CLL 16 BLT

INSTRUÇÕES DE USO

2. Cesta Inferior:

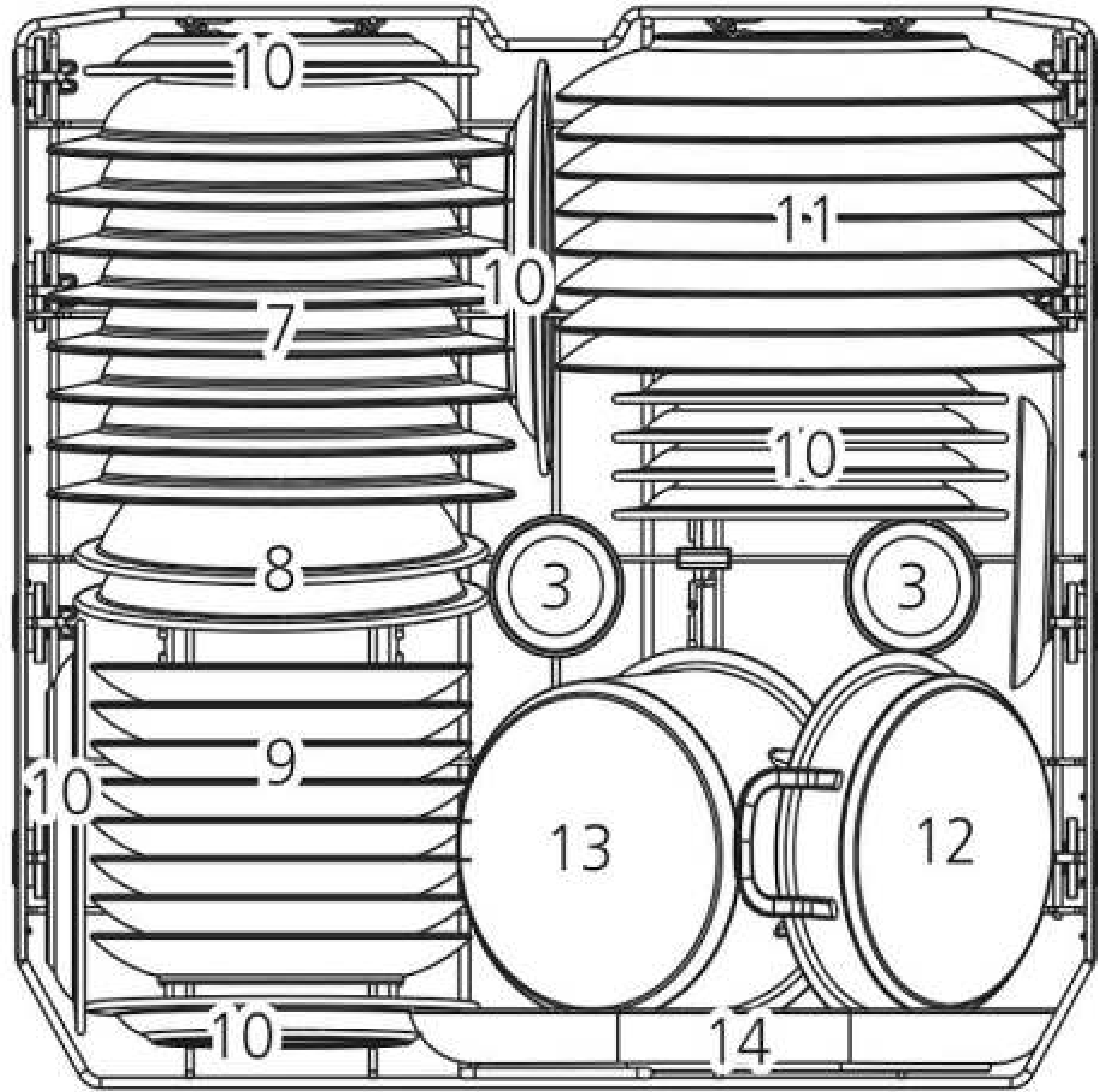

| Number | Item |
|--------|---------------------|
| 7 | Prato fundo |
| 8 | Tijela |
| 9 | Prato de Sobremesa |
| 10 | Tijela de Sobremesa |
| 11 | Prato raso |
| 12 | Panela pequena |
| 13 | Panela |
| 14 | Prato Oval |

CLL 16 BLT

3. Prateleira de Talheres

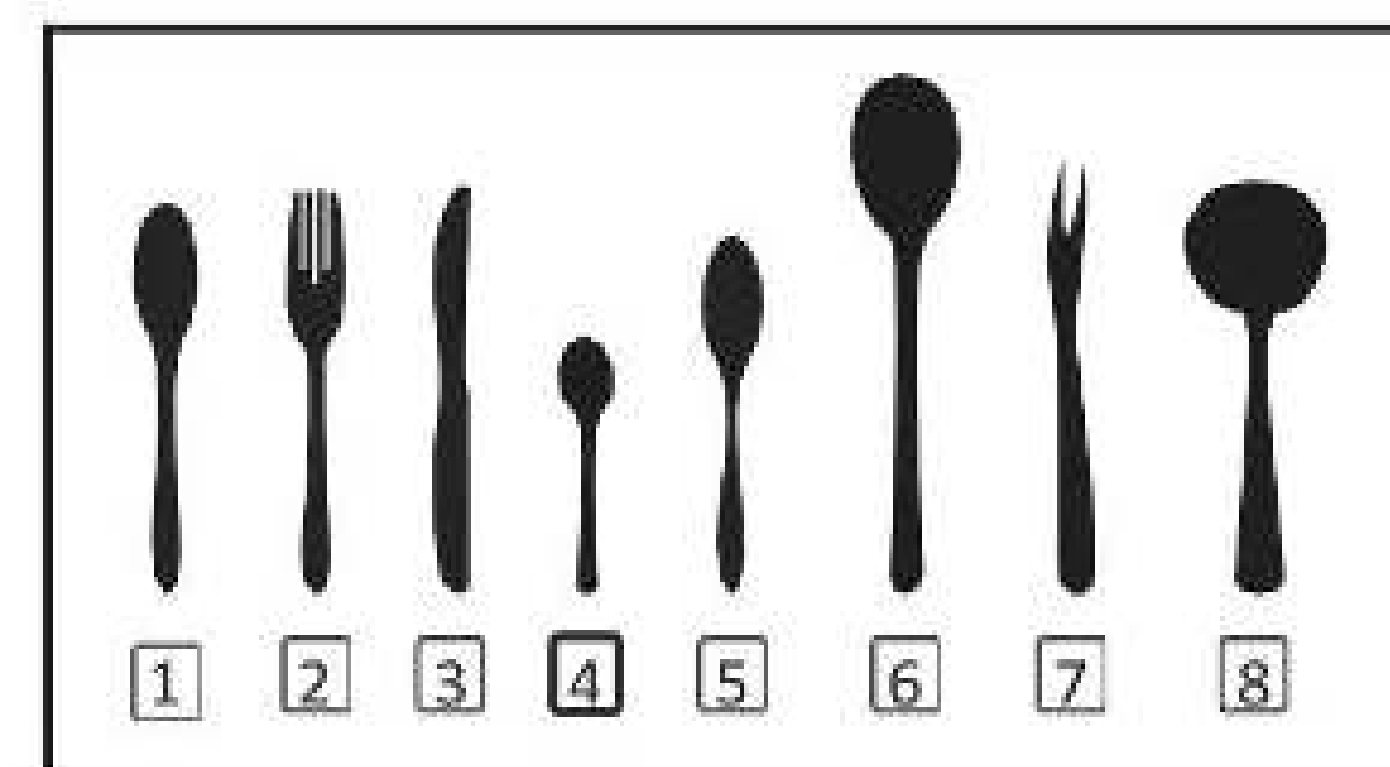
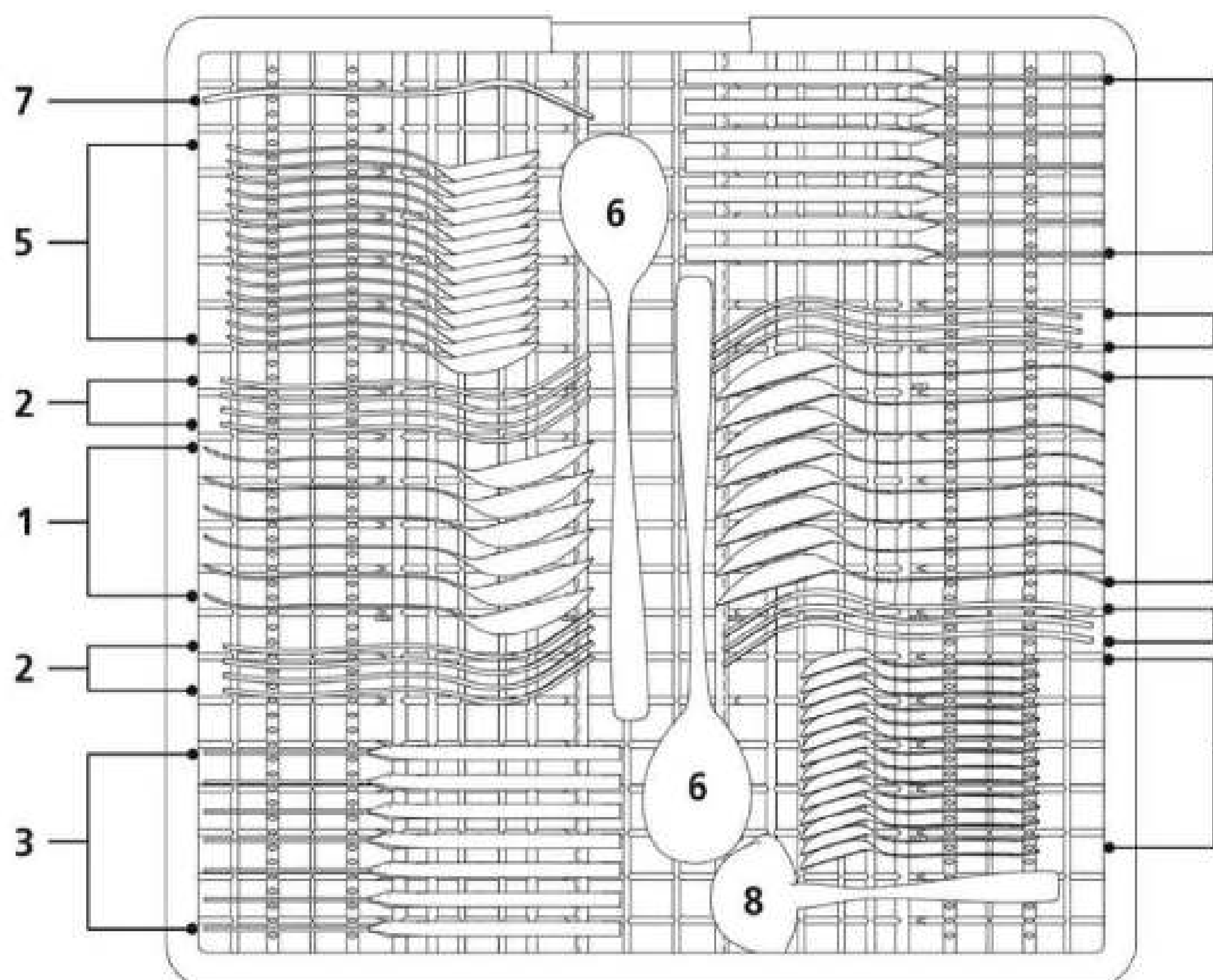

| Numero | Item |
|--------|-----------------------|
| 1 | Colheres |
| 2 | Garfos |
| 3 | Facas |
| 4 | Colheres pequenas |
| 5 | Colheres de sobremesa |
| 6 | Colheres |
| 7 | Garfos |
| 8 | Colheres grandes |

INSTRUÇÕES DE USO

3.4 Painel De Controle

3.4.1 Lava-louças CLL16 BLT

Painel de controle

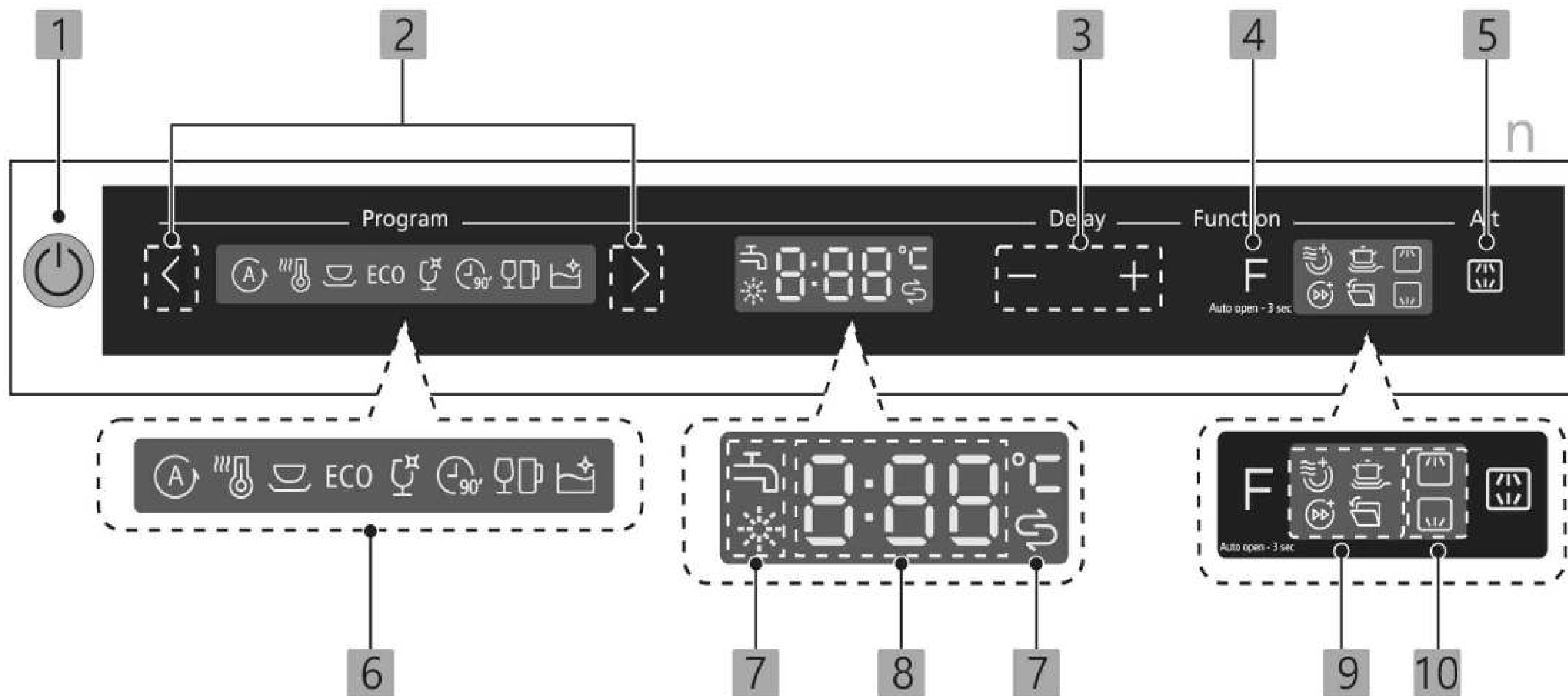



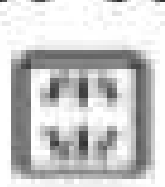







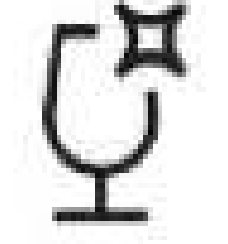

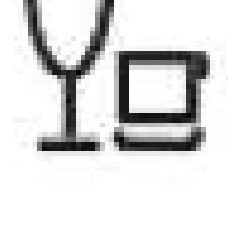

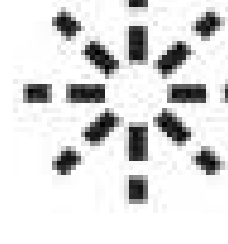
Operação (botão)

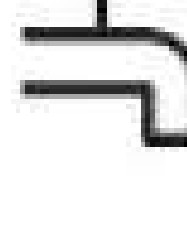
| | |
|------------|---|
| 1. POWER | Pressione botão < ou > para ligar a lava louças, a tela do visor acende. |
| 2. PROGRAM | Pressione este botão para selecionar o programa de lavagem apropriado, o indicador do programa selecionado acenderá. |
| 3. DELAY | Pressione este botão para definir as horas de atraso para a lavagem. Você pode atrasar o início da lavagem em até 24 horas. Um toque neste botão atrasa o início da lavagem em uma hora. |
| 4. FUNÇÃO | Pressione o botão para selecionar uma função, o indicador correspondente acenderá. |
| 5. ALT | Pressione o botão para selecionar o cesto superior ou o cesto inferior carregado e os indicadores de reposta () acenderão. |

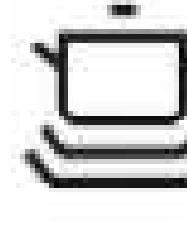
INSTRUÇÕES DE USO

Display

| | |
|------------------------|---|
| 6. PROGRAMAS |  Auto Para louça leve, ou muito suja com ou sem comida seca  Higiene Com a opção higienizar selecionada, a temperatura da água é aquecida à 70 °C, o que potencializa a limpeza e garante a higienização da louça.  Normal Para cargas normalmente sujas, como pratos, copos, travessas e panelas levemente sujas ECO ECO Programa adequado para limpar normalmente louça suja e é o programa mais eficaz no consumo combinado de energia e água.  Copos Para louças e vidros levemente sujos.  90 min Para cargas normalmente sujas que precisam de lavagem rápida.  Rápido Para cargas levemente sujas, como vidros, cristais, porcelana e utensílios delicados.  Auto limpeza Este programa proporciona uma limpeza eficaz da própria máquina. |
| 7. AVISO INDICADOR |  Abrilhantador Se o indicador “  ” estiver acesso, significa que a máquina de lavar - louças está fraca no abrilhantador para lava-louças e requer uma recarga.  Torneira Se o indicador “  ” estiver aceso, significa que a torneira de água está fechada. |
| 8. VISOR | Para mostrar o tempo de lembrete, tempo de atraso, código de erro etc. |
| 9. INDICADOR DE FUNÇÃO |  Secagem extra Para secar mais. (Só pode ser usado com Intensivo, Normal, ECO, Vidro, 90min).  Power Wash Para lavar louça muito suja e difícil de limpar. (Só pode ser usado com Intensivo, Normal, ECO, Vidro, 90min).  Express Reduza o tempo do programa. (Só pode ser usado com higiene, normal, ECO, Vidro, 90min). Auto Open A porta abre-se automaticamente no final do programa, o que melhora os resultados de secagem. Quando você pressionando o botão de função por 3 segundos, indicador correspondente será aceso. Quando você pressiona o botão por 3 segundos novamente, indicador correspondente irá apagar. |
| 10. INDICADOR ALT |  Superior Quando você seleciona Superior, somente o bico superior do rack é ativado. O bocal inferior não funcionará  Inferior Quando você seleciona Inferior, somente o bico inferior do rack é ativado. O bico superior não funcionará. |

INSTRUÇÕES DE USO

3.5 PREPARANDO E CARREGANDO PRATOS

- Considere comprar utensílios identificados como à prova de lava-louças.
- Para itens específicos, selecione um programa com a temperatura mais baixa possível.
- Para evitar danos, não retire os copos e talheres da lava-louças imediatamente após terminar o programa.

Para lavar os seguintes talheres/pratos:

NÃO SÃO ADEQUADOS:

- Talheres com cabos de madeira, porcelana, cifre ou madrepérola;
- Itens de plástico que não são resistentes ao calor;
- Talheres mais antigos com peças coladas que não são resistentes à temperatura;
- Talheres ou pratos colados;
- Artigos de peltre ou cobre;
- Copo de cristal;
- Itens de aço sujeitos a ferrugem;
- Travessas de madeira;
- Itens feitos de fibras sintéticas.

SÃO DE ADEQUAÇÃO LIMITADA

- Alguns tipos de vidros podem ficar opacos após grande número de lavagens;
- As peças de prata e alumínio têm tendência a alterar a cor durante a lavagem;
- Padrões vitrificados podem desbotar se forem lavados na máquina com frequência.

Recomendação para carregar a lava-louças

Raspe qualquer grande quantidade de restos de comida. Amoleça restos de comida queimada em panelas. Não é necessário enxaguar a louça em água corrente. Para obter o melhor desempenho da lava-louças, siga as orientações de carregamento.

(As características e a aparência dos cestos e dos cestos de talheres podem variar de acordo com o seu modelo.)

Coloque os objetos na lava-louças da seguinte maneira:

- Itens como xícara, copos, potes/panelas etc. voltados para baixo;
- Itens curvos ou com reentrâncias devem ser carregados inclinados para que a água possa escoar;
- Todos os utensílios são empilhados de forma segura e não podem tombar;
- Todos os utensílios são colocados de forma que os braços aspersores possam girar livremente durante a lavagem;

INSTRUÇÕES DE USO

- Coloque itens ociosos como xícaras, copos, panelas etc. com a abertura voltada para baixo para que a água não se acumule no recipiente ou em uma base profunda;
- A louça e os talheres não devem ficar uns dentro dos outros nem se obstruindo. Para evitar danos, os talheres e louças não devem tocar uns nos outros;
- O cesto superior foi concebido para conter louças mais delicadas e leves, como copos, xícaras de café e chá;
- Facas de lâmina longa armazenadas na posição vertical são um perigo potencial;
- Talheres compridos e/ou pontiagudos, como facas de trinchar, devem ser posicionados horizontalmente no cesto superior;
- Não sobrecarregue a lava-louças. Isso é importante para bons resultados e para um consumo razoável de energia.

Nota:

As peças muito pequenas não devem ser lavadas na lava-louças, pois podem cair facilmente do cesto.

Removendo as louças

Para evitar que a água pingue do cesto superior para o cesto inferior, recomendamos que esvazie primeiro o cesto inferior, seguido do cesto superior.

AVISO



Os itens estarão quentes! Para evitar danos, não retire copos e talheres da máquina de lavar-louças durante cerca de 15 minutos após o final do programa.

Carregando a cesta superior

O cesto superior destina-se a conter louças mais delicadas e leves como copos, xícaras e pires de café e chá, bem como pratos, tigelas e frigideiras rasas (desde que não muito sujas). Posicione a louça e os tachos de forma que não sejam movidos pelo jato de água.



INSTRUÇÕES DE USO

Carregando a cesta inferior

Sugerimos que você coloque os itens grandes e os itens mais difíceis de limpar devem ser colocados no cesto inferior como: potes, panelas, tampas, travessas e tigelas, conforme mostrado na figura abaixo. É preferível colocar travessas e tampas nas laterais das prateleiras para evitar bloquear a rotação do braço aspersor superior.

O diâmetro máximo aconselhado para pratos em frente ao dispensador de detergente é de 19cm, para não dificultar a abertura dele.

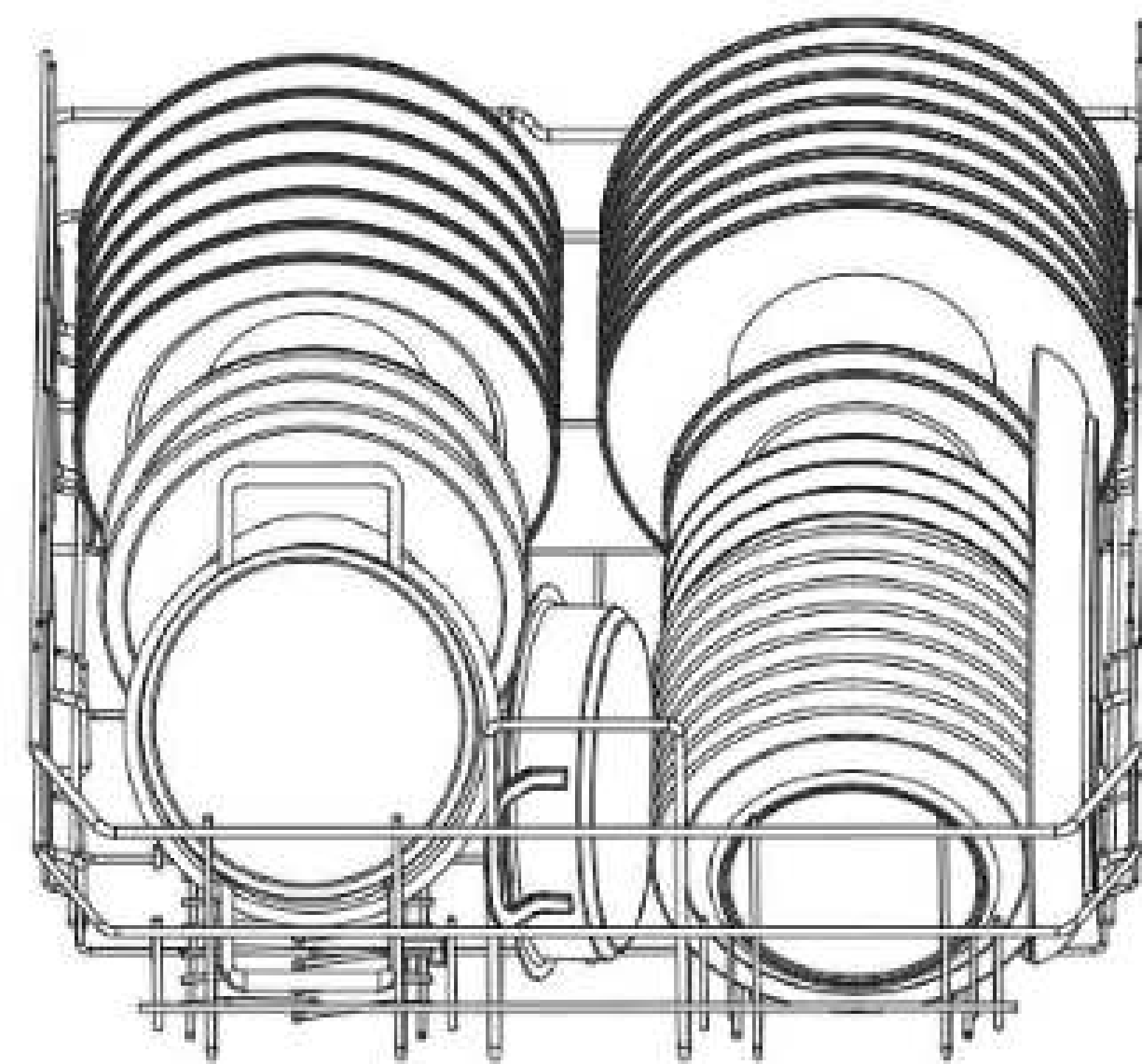
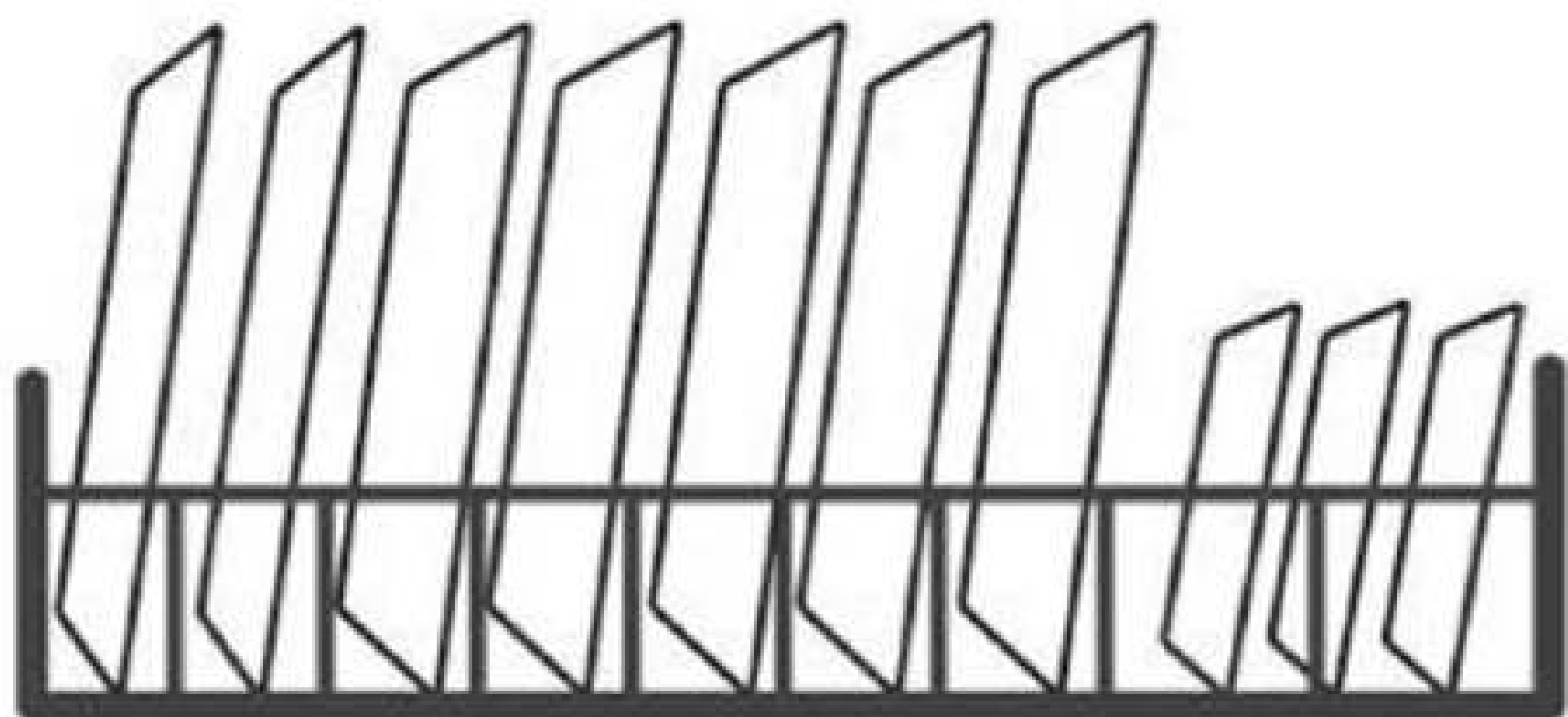

Carregando a cesta de talher

Os talheres devem ser colocados na prateleira de talheres separados uns dos outros nas posições adequadas, e certifique-se de que os utensílios não fiquem, juntos, pois isso pode prejudicar o desempenho.



Não deixe nenhum item se estender pela parte inferior. Sempre carregue utensílios pontiagudos com a ponta afiada para baixo.

3.6 USO DO ABRILHANTADOR E DETERGENTE

O abrilhantador é liberado durante o enxague final para evitar a formação de gotas de água na louça, que podem deixar manchas e riscos. Também melhora a secagem, permitindo que a água escorra dos pratos. A sua lava-louças foi concebida para usar auxiliares de enxague líquido.

Aviso!

Use apenas abrilhantador para máquina de lavar-louças. Nunca encha o distribuidor de abrilhantador com qualquer outra substância (por exemplo, agente de limpeza para a máquina de lavar-louças, detergente líquido). Isso pode danificar o aparelho.

INSTRUÇÕES DE USO

Quando reabastecer o distribuidor de abrillantador

Quase todos os programas usam abrillantador no enxaguamento final. Dependendo da frequência de uso e a configuração do abrillantador, o dispensador precisa ser reabastecido.

O indicador de abrillantador (☼) acenderá quando for necessário reabastecer. Não encha demais o dispensador de abrillantador.

Função de detergente

Os ingredientes químicos que compõem o detergente são necessários para remover, triturar e dispensar toda a sujeira da lava-louças. A maioria dos detergentes de qualidade comercial são adequados para esta finalidade.

AVISO

Uso adequado de detergente

Use apenas detergentes feitos especificamente para máquinas de lavar-louças. Mantenha o detergente fresco e seco.

Não coloque detergente em pó no dispensador até que esteja pronto para lavar a louça.



O detergente para máquina de lavar-louças é corrosivo!

Mantenha o detergente da máquina de lavar-louças fora do alcance das crianças.

INSTRUÇÕES DE USO

3.7 Enchendo o reservatório de enxágue / abrilhantador

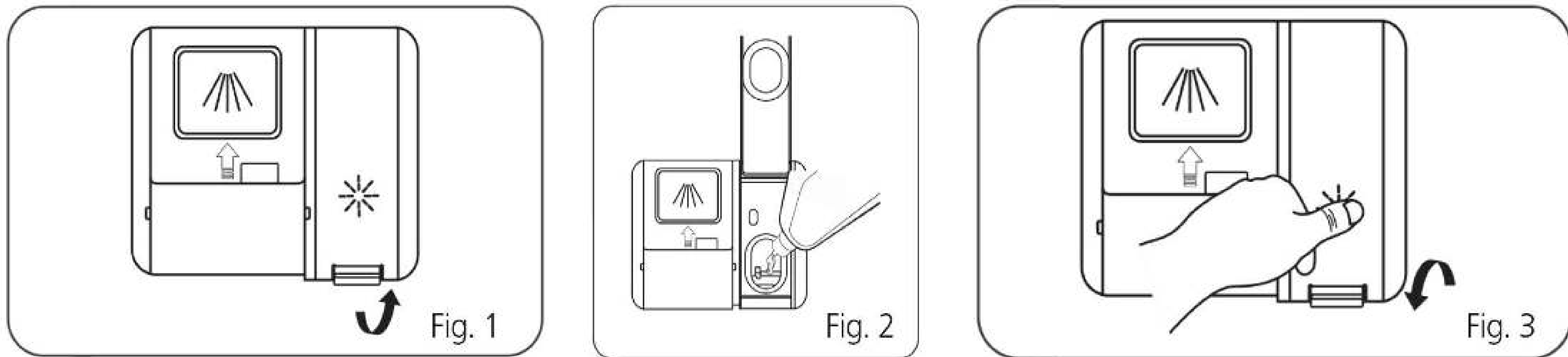

Fig. 1: Abra a tampa do reservatório do abrilhantador levantando a alça;

Fig. 2: Despeje o abrilhantador lentamente no dispenser, evite encher demais. Caso o abrilhantador derrame fora do dispenser limpe com um pano;

Fig. 3: Feche corretamente a tampa após encher o reservatório.

Nota:

Limpe qualquer abrilhantador derramado com um pano absorvente para evitar a formação excessiva de espuma durante a próxima lavagem.

Ajustar a quantidade de abrilhantador:

Para obter um melhor desempenho de secagem com abrilhantador, a máquina de lavar louça é projetada para ajustar o consumo por operação. Para alterar a quantidade, siga as etapas abaixo:

1. Abra a porta e ligue o aparelho.
2. Aguarde até 60 segundos após a etapa 1 e pressione e mantenha o botão Programa ">" por mais de 5 segundos e, em seguida, pressione o botão "+" para entrar no modo de ajuste de quantidade do abrilhantador e o ícone de indicação piscará.
3. Pressione o botão Programa ">" para selecionar a quantidade desejada de acordo com seu uso, as opções de quantidade mudarão na seguinte sequência: D3->D4->D5->D1->D2->D3. Quanto maior o número, mais abrilhantador a máquina utiliza.
4. Aguarde 5 segundos após a escolha da opção desejada ou pressione o botão "Liga / Desliga" para concluir a seleção e sair do modo de configuração.

INSTRUÇÕES DE USO

3.8 PREENCHENDO O RESERVATÓRIO DE DETERGENTE

Verifique o modelo de reservatório da lava-louças que corresponde ao seu produto.

3.8.1 Lava-Louças CLL16 BLT

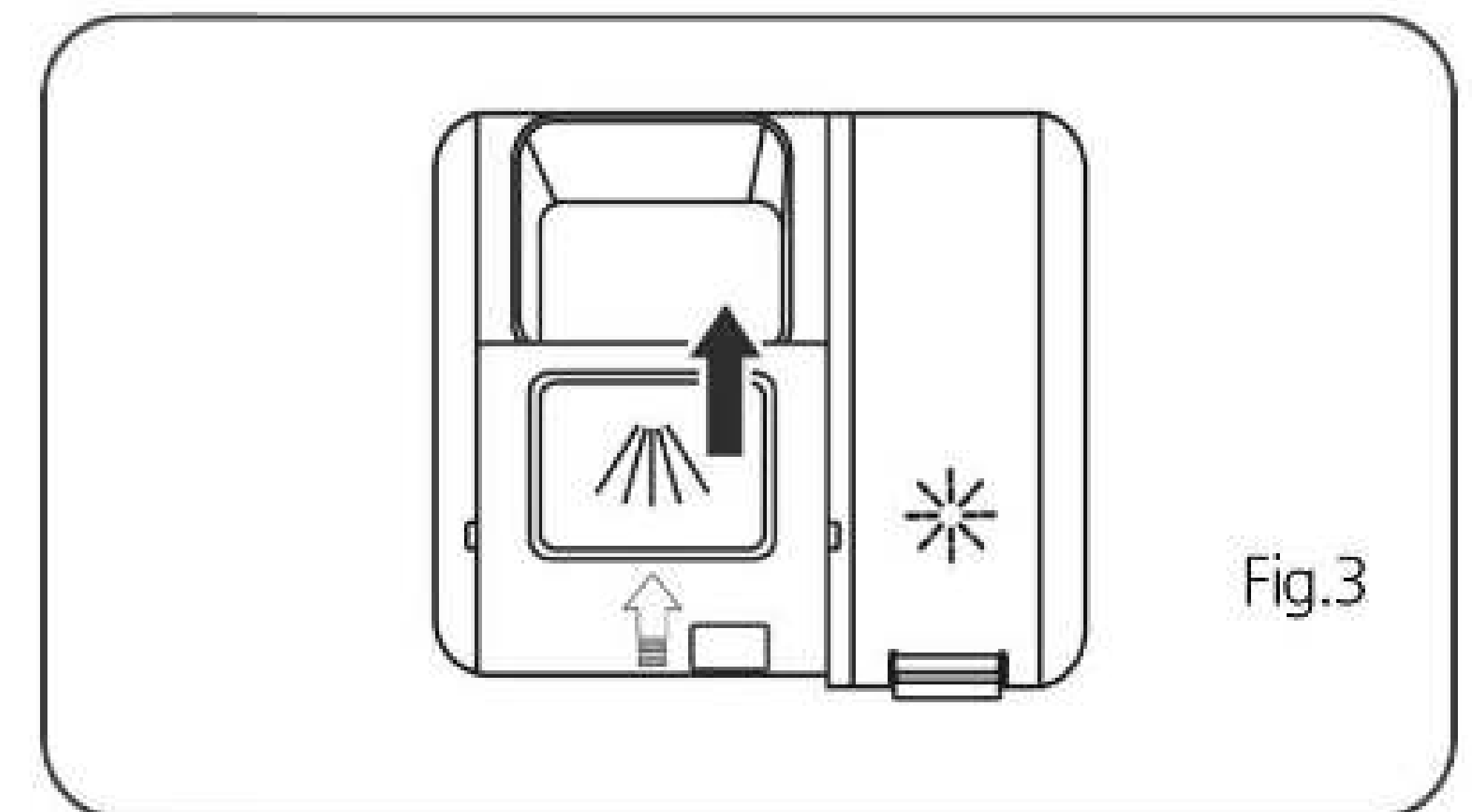
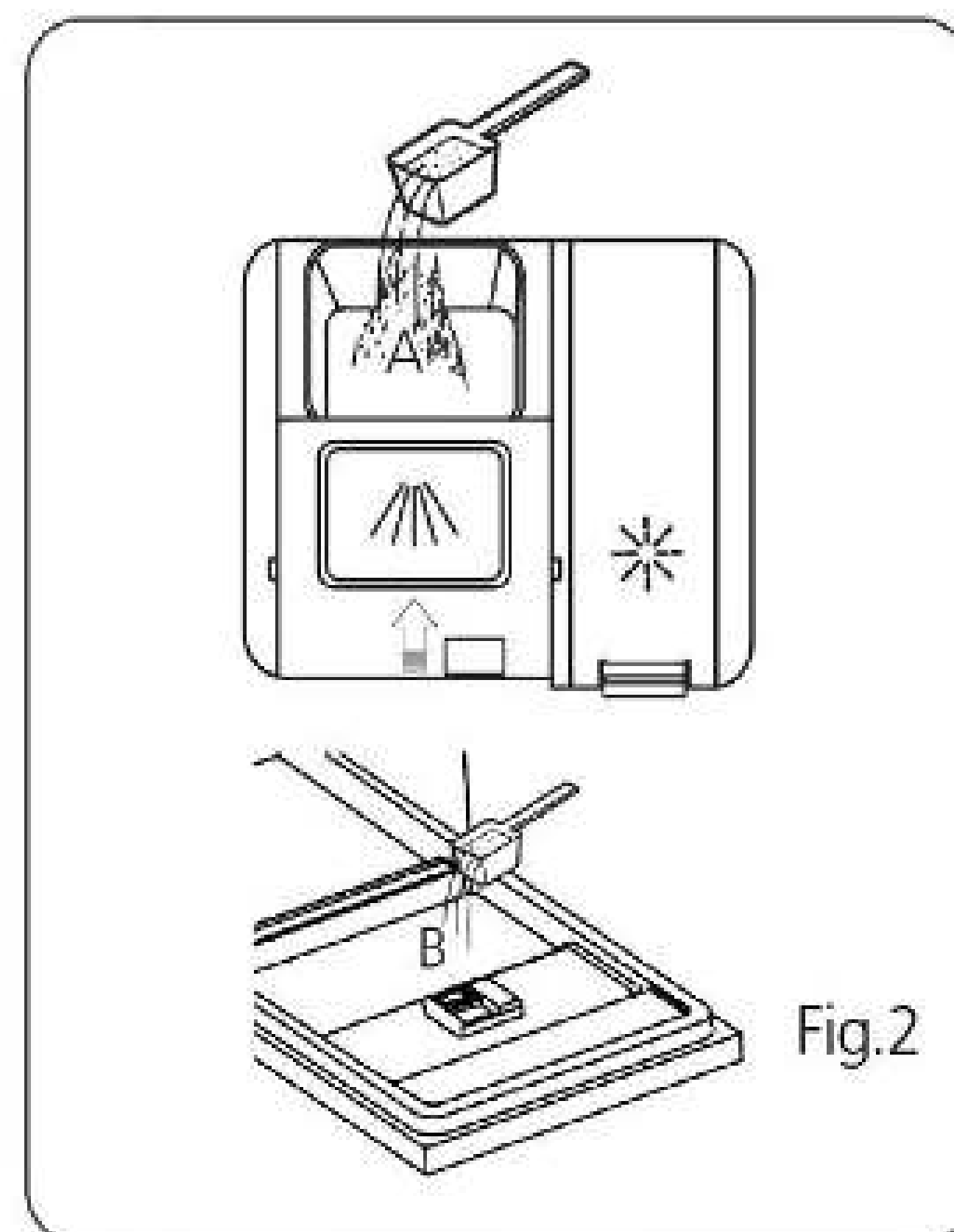
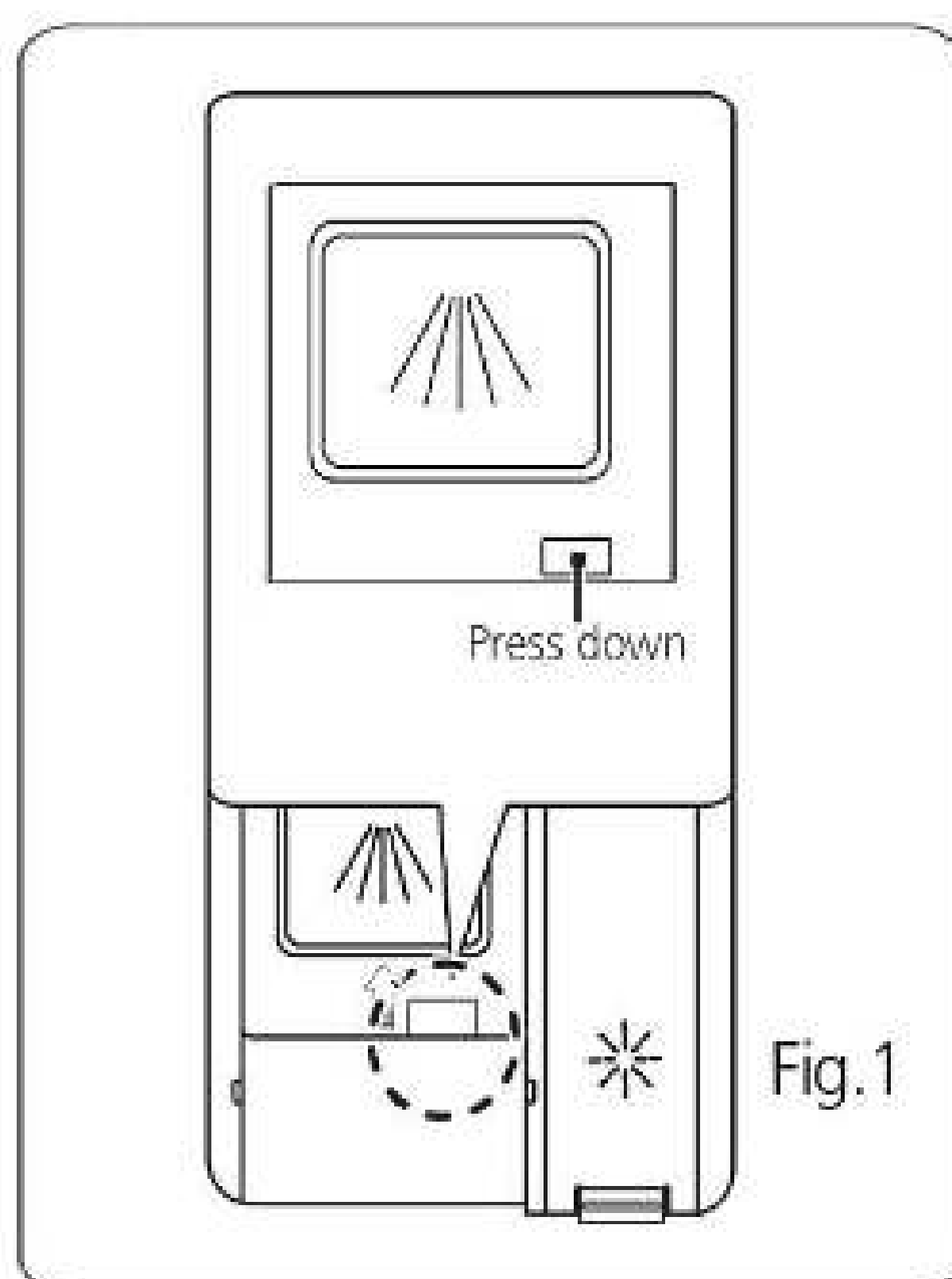

Fig.1 - Abra a tampa pressionando a trava de liberação.

Fig. 2 - Adicione detergente em pó ou pastilha no dispenser de detergente (A) para a lavagem.

Para melhores resultados de limpeza, especialmente quando você tiver utensílios muito sujos, adicione uma pequena quantidade de detergente na porta (B). O detergente adicional será ativado durante a pré-lavagem.

Fig. 3 - Feche a tampa do dispenser deslizando a tampa para baixo até travar.

Nota:





Siga as recomendações do fabricante do detergente contidas na embalagem.

INSTRUÇÕES DE USO

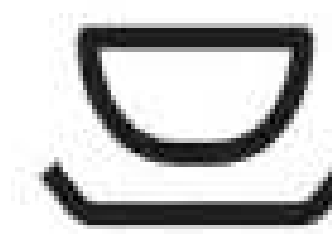

3.9 Programando a Lava-Louças CLL16 BLT

A tabela ao lado mostra quais programas são melhores para os níveis de resíduos de alimentos sobre eles e quanto detergente é necessário. Também mostra várias informações sobre os programas.

(●) indica que o programa utiliza abrillantador no último enxágue.

| Programa | Descrição do Ciclo | Detergente / Sabão | Duração (Min) | Energia (kW/h) | Água (L) | Abrilhan-tador |
|--|--|---|---------------|----------------|-----------|----------------|
|  Auto | Pré-lavagem (45°C) Lavagem (55-65°C) Enxaguar Enxaguar Enxaguar (50-65°C) Secar | $\frac{5/19g}{1 \text{ ou } 2 \text{ pastilhas}}$ | 102-175 | 0.930-1.470 | 10.3-16.9 | ● |
|  Higiene | Pré-lavagem (45°C) Lavagem (72°C) Enxaguar Enxaguar Enxaguar (72°C) Secar | $\frac{5/19g}{1 \text{ ou } 2 \text{ pastilhas}}$ | 225 | 1.845 | 16.7 | ● |
|  Normal | Pré-lavagem (45°C) Lavagem (60°C) Enxaguar Enxaguar Enxaguar (55°C) Secar | $\frac{5/19g}{1 \text{ ou } 2 \text{ pastilhas}}$ | 130 | 1.175 | 16.5 | ● |
| ECO (*EN60436) | Lavagem (48°C) Enxaguar Enxaguar (42°C) Secar | $\frac{24g}{1 \text{ pastilha}}$ | 215 | 0.664 | 9.3 | ● |
|  Copo | Pré-lavagem (40°C) Lavagem (50°C) Enxaguar Enxaguar Enxaguar (50°C) Secar | $\frac{5/19g}{1 \text{ ou } 2 \text{ pastilhas}}$ | 110 | 0.855 | 16.5 | ● |

INSTRUÇÕES DE USO

| Programa | Descrição do Ciclo | Detergente / Sabão | Duração (Min) | Energia (kW/h) | Água (L) | Abrilhantador |
|---|--|---|---------------|----------------|----------|---------------|
|  90 Min | Pré-lavagem (45°C) Lavagem (60°C) Enxaguar Enxaguar (50°C) Secar | $\frac{5/19g}{1 \text{ ou } 2 \text{ pastilhas}}$ | 90 | 0.905 | 13.6 | ● |
|  Rápido | Lavagem (55°C) Enxaguar Enxaguar (45°C) | $\frac{18g}{1 \text{ pastilha}}$ | 35 | 0.690 | 11.3 | ○ |
|  Auto Limpeza | Lavagem (70°C) Enxaguar Enxaguar (55°C) | $\frac{24g}{1 \text{ pastilha}}$ | 115 | 1.245 | 11.7 | ● |

Observação:

O programa ECO é adequado para limpar louça com sujeira leve e fácil de ser removida, este programa é o eficiente em termos de sua combinação do consumo de energia e água.

3.10 ECONOMIZANDO ENERGIA

1. O pré-enxágue de louças leva ao aumento do consumo de água e energia e não é recomendado.
2. Ao lavar sua louça utilizando a máquina de lava-louça, há uma economia de água e energia comparada com a lavagem à mão, desde que selecione o ciclo correto.

INSTRUÇÕES DE USO

3.11 CICLO DE LAVAGEM

3.11.1 Iniciando o ciclo de lavagem

1. Retire o cesto inferior e superior, coloque a louça e empurre para trás. Recomenda-se carregar primeiro o cesto inferior e depois o superior;
2. Despeje o detergente;
3. Insira o plugue na tomada e certifique-se de que o abastecimento de água esteja totalmente aberto;
4. Abra a porta e toque no botão Liga/Desliga;
5. Escolha um programa, o ícone correspondente ao programa acenderá. Em seguida, feche a porta, a máquina de lavar-louças iniciará o seu ciclo.

3.11.2 Mudando o programa no meio do ciclo

Um programa de lavagem só pode ser trocado se estiver funcionando por um curto período, caso contrário, o detergente pode ter saído e a máquina de lavar-louças por ter já escoado a água da lavagem. Nesse caso a lava-louças deve ser reiniciada e o compartimento de detergente deve ser reabastecido. Para reiniciar a lava-louças, siga as instruções abaixo:

1. Abra a porta um pouco para parar a lava-louças, depois que o braço pulverizador para de funcionar, você pode abrir a porta completamente;
2. Pressione o botão Programa por mais de três segundos para que a máquina fique no modo de espera.
3. Você pode alterar o programa para a configuração de ciclo desejada.

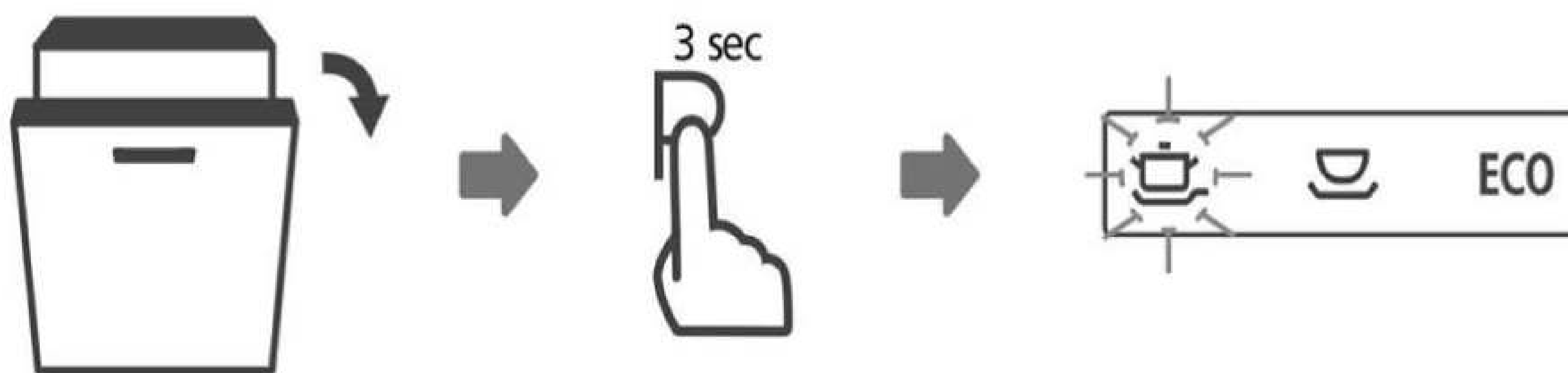



3.11.3 Esqueceu de adicionar um utensílio?

Um utensílio esquecido pode ser adicionado a qualquer momento antes de abrir o distribuidor de detergente. Nesse caso, siga as instruções abaixo:

1. Abra um pouco a porta para interromper a lavagem;
2. Depois que os braços aspersores pararem de funcionar, você pode abrir a porta completamente;
3. Adicione os utensílios esquecidos;
4. Feche a porta;
5. A máquina de lavar louça começará a funcionar novamente.

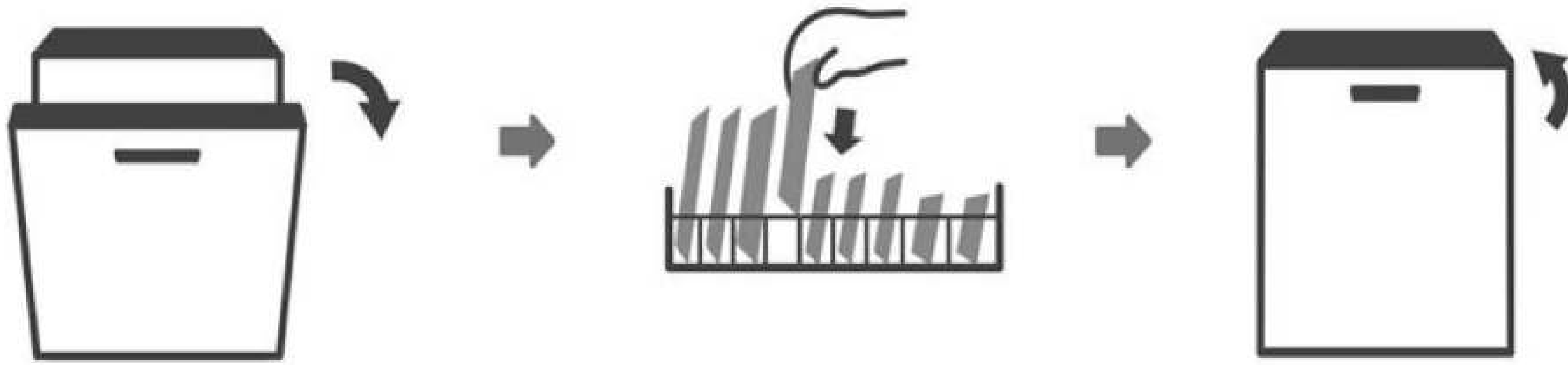
INSTRUÇÕES DE USO



| | |
|---|--|
|  | <p style="text-align: center;">AVISO</p> <p>É perigoso abrir a porta no meio do ciclo, pois o vapor quente pode queimar</p> |
|---|--|

3.11.4 Auto Open

No final de um programa a porta abre-se automaticamente para conseguir uma melhor secagem e reduzir o uso de energia durante a fase de secagem.

OBSERVAÇÃO

A porta da máquina de lavar louça não deve ser bloqueada quando configurada para abrir automaticamente. Isso pode atrapalhar a funcionalidade da fechadura da porta.



MANUTENÇÃO

* O bom funcionamento do aparelho depende de uma correta e constante manutenção.

Cuidados externos

- A porta e o selo da porta:

Limpe as vedações da porta regularmente com um pano úmido macio para remover os depósitos alimentares.

Quando a máquina de lavar-louças está sendo carregada, resíduos de alimentos e bebidas podem escorrer para os lados da porta da máquina de lavar-louças. Estas superfícies estão fora do armário de lavagem e não são acessadas pela água dos braços de pulverização. Qualquer depósito deve ser apagado antes que a porta esteja fechada.

- O painel de controle:

Se for necessária a limpeza, o painel de controle deve ser limpo apenas com um pano úmido macio.

Atenção!

- Para evitar a penetração de água na fechadura da porta e componentes elétricos, não use um limpador de spray de qualquer tipo.
- Nunca use produtos de limpeza abrasivos ou esfregões nas superfícies externas, pois eles podem arranhar o acabamento.
- Algumas toalhas de papel também podem arranhar ou deixar marcas na superfície.

Cuidados internos

- Sistema de filtragem

O sistema de filtragem na base da cabine de lavagem retém resíduos grosseiros do ciclo de lavagem. Os detritos grossos coletados podem causar o entupimento dos filtros. Verifique o estado dos filtros regularmente e limpe-os, se necessários, com água corrente. Siga as etapas abaixo para limpar os filtros na cabine de lavagem.

Nota:

As imagens são apenas para referência, diferentes modelos do sistema de filtragem e braços aspersores podem ser diferentes.

Verifique regularmente o estado dos filtros,

remova cuidadosamente objetos estranhos e limpe as peças do sistema de filtragem, se necessário com água. Siga as etapas na página seguinte para limpar o filtro.

MANUTENÇÃO

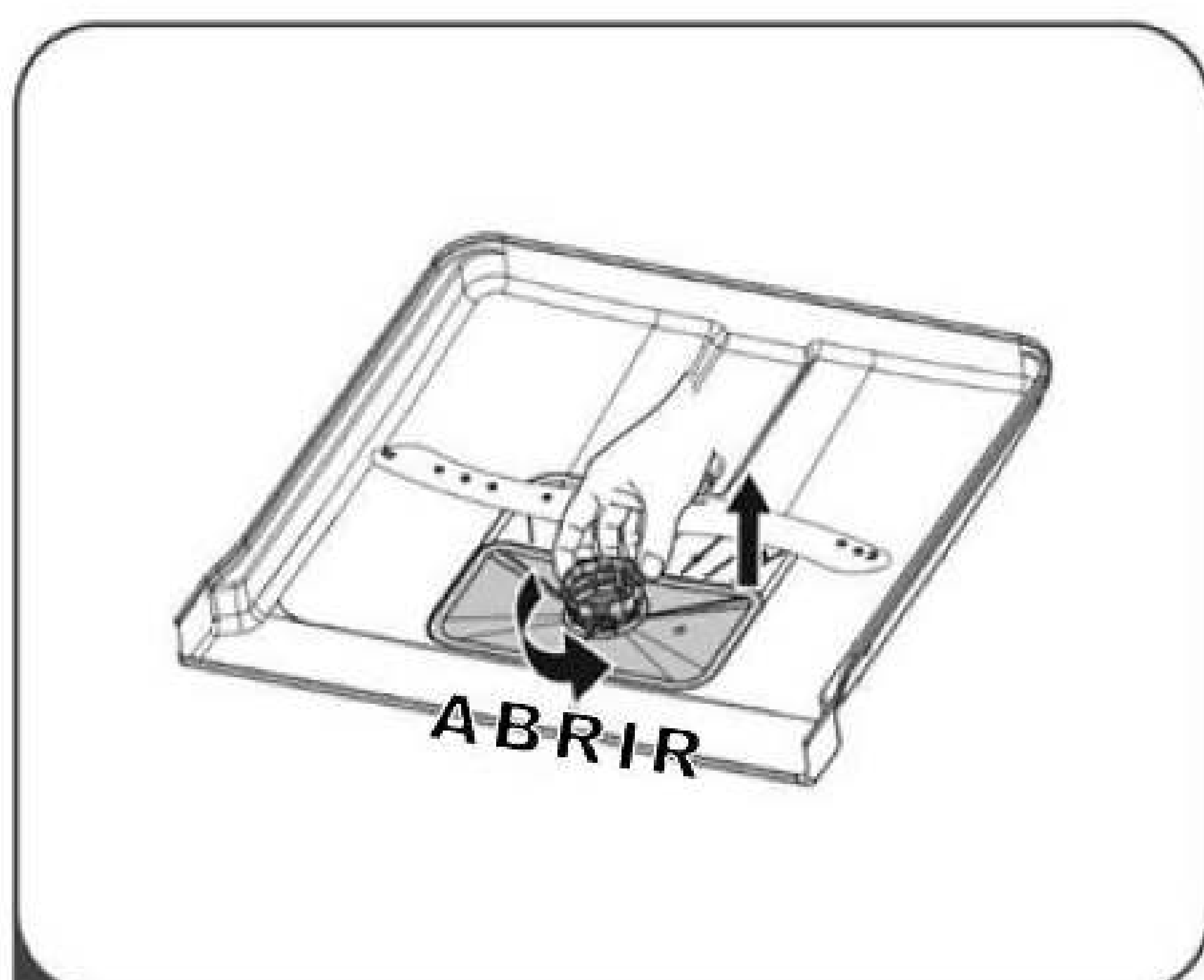

- 1 Segure o filtro grosso e gire-o no sentido anti-horário para destravar o filtro. Levante o filtro e retire-o da máquina de lavar louça.

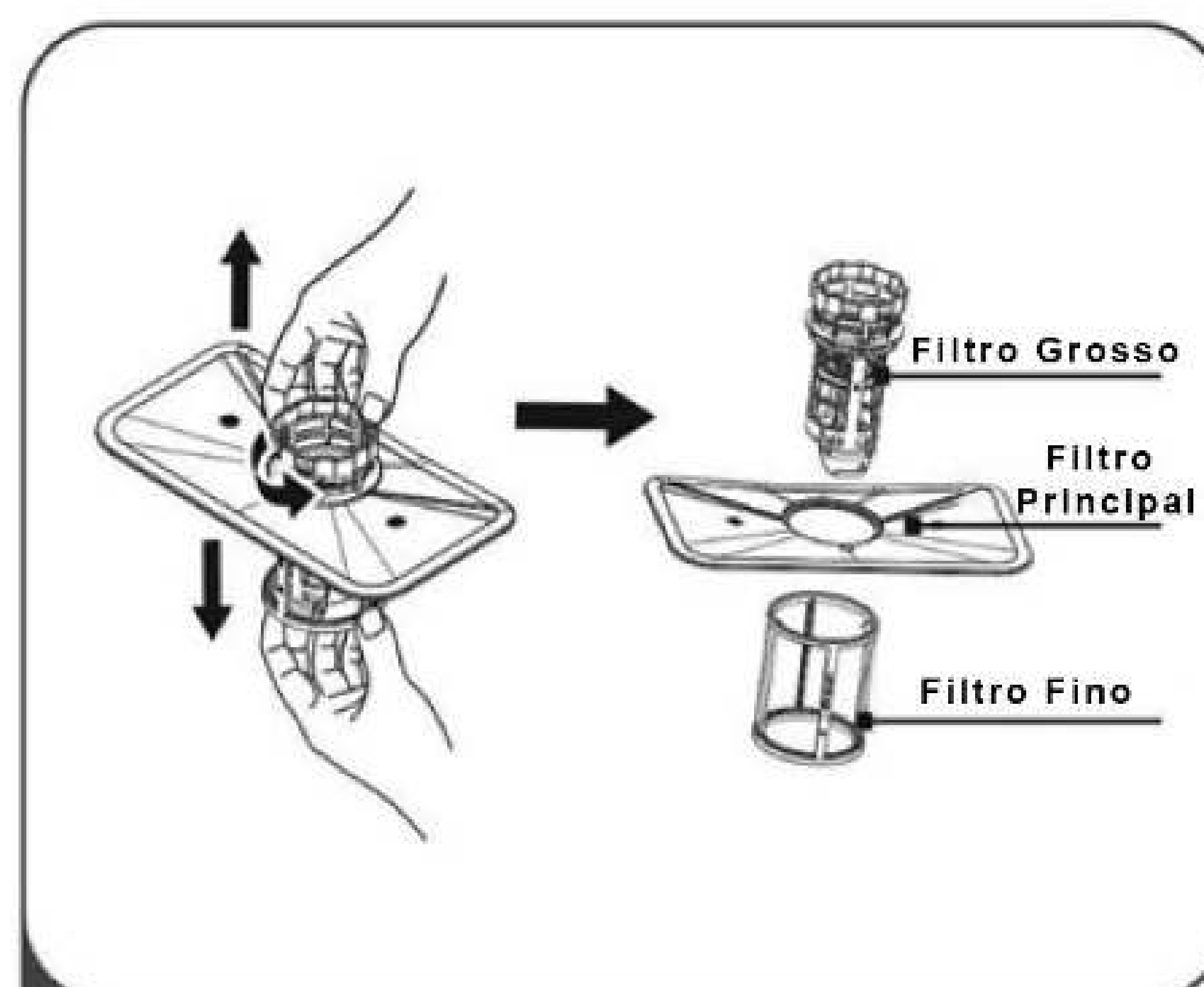

- 2 O filtro fino pode ser retirado da parte inferior do conjunto do filtro. O filtro grosso pode ser retirado do filtro principal pressionando suavemente as guias na parte superior e puxando-o para fora.

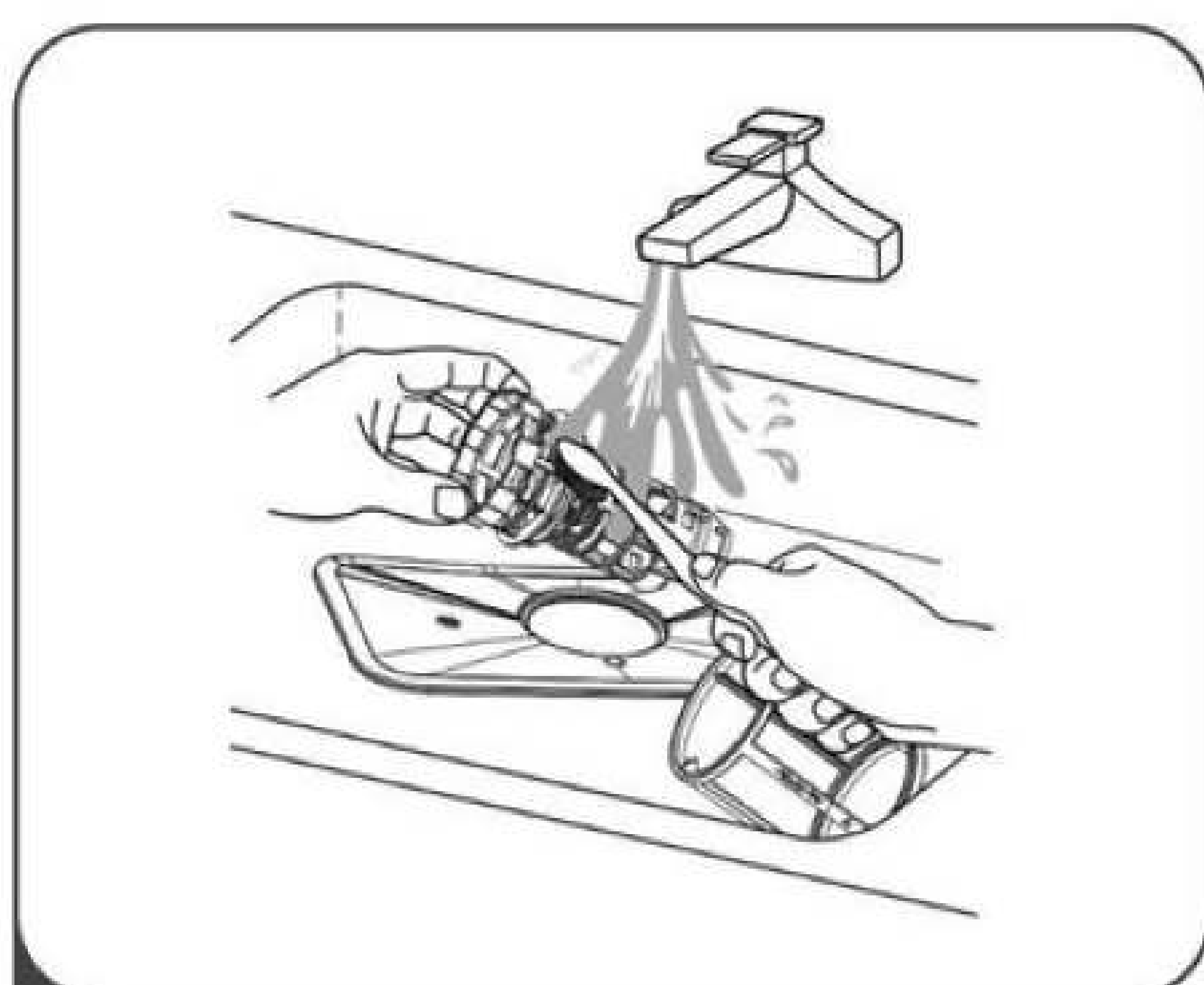

- 3 Restos de comida maiores podem ser limpos enxaguando o filtro em água corrente. Para uma limpeza mais completa, use uma escova de limpeza macia.

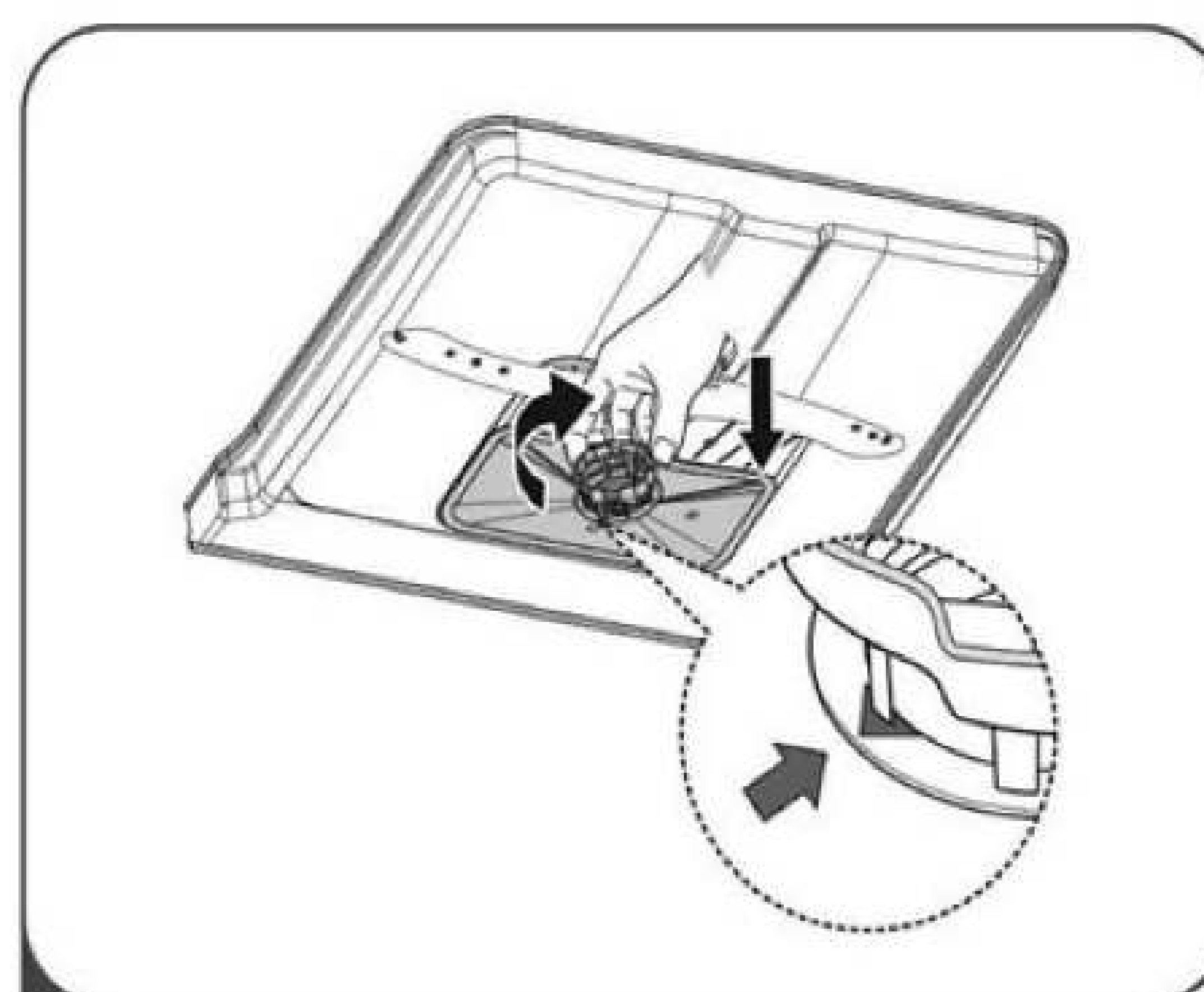

- 4 Remonte os filtros na ordem inversa da desmontagem, recolque a inserção do filtro e gire no sentido horário para a seta de fechamento.

Aviso!

1. Não aperte demais os filtros. Coloque os filtros de volta na sequência com segurança, caso contrário, resíduos grosseiros podem entrar no sistema e causar um bloqueio.
2. Nunca use a máquina de lavar-louças sem filtros colocados. A substituição inadequada do filtro pode reduzir o nível de desempenho do aparelho e danificar pratos e utensílios.

MANUTENÇÃO

Braços de Spray

É necessário limpar os braços aspersores regularmente, pois os produtos químicos de água dura podem obstruir os jatos e rolamentos do braço aspersor.

Para limpar os braços aspersores, siga as instruções abaixo:

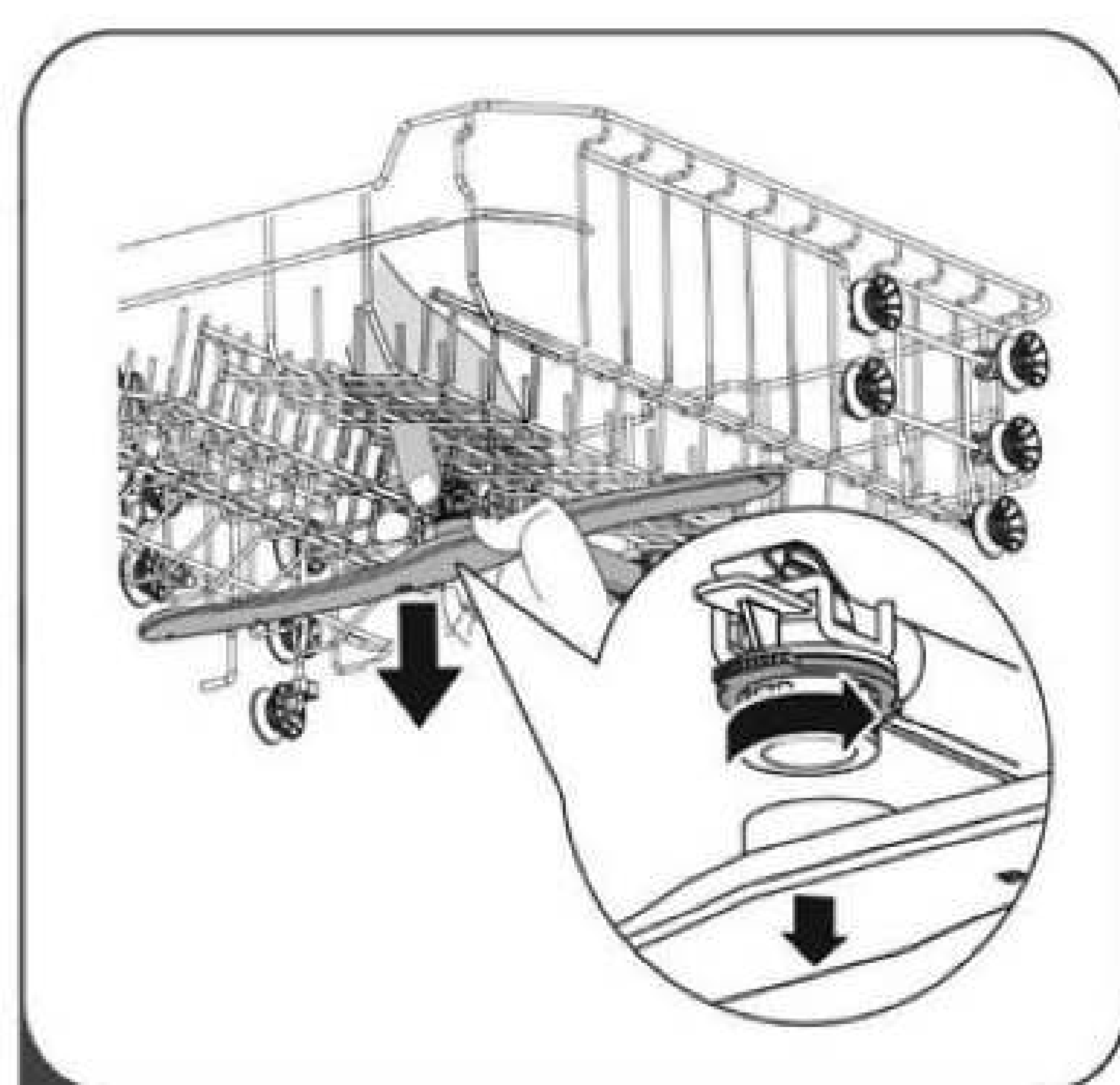

- 1** Para remover o braço de pulverização superior, segure a porca no centro ainda e gire o braço pulverizador no sentido anti-horário para removê-lo.



- 2** Para remover o braço pulverizador inferior, puxe o braço pulverizador para cima.

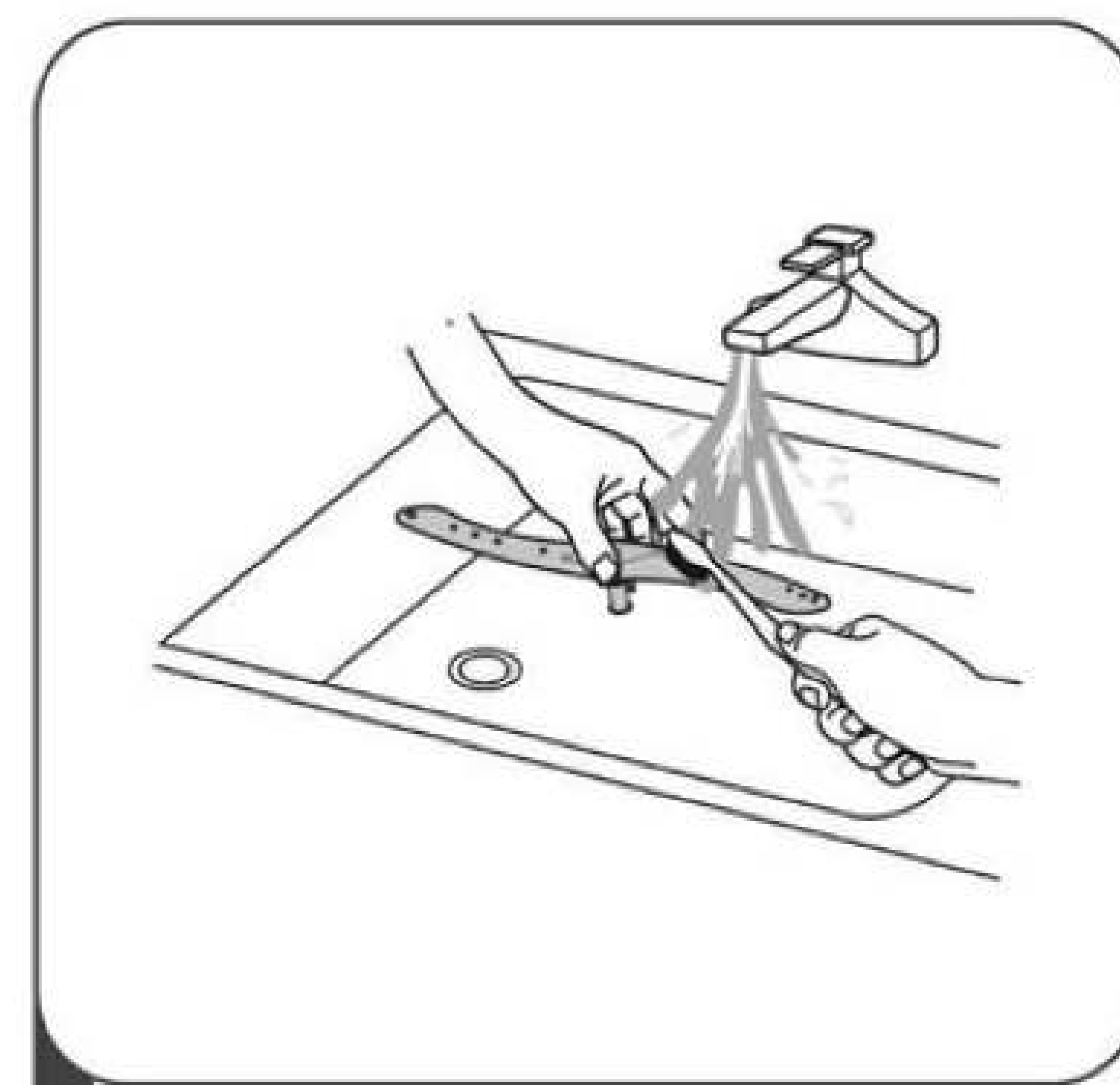

- 3** Lave os braços com água morna e sabão e use uma escova macia para limpar os jatos. Substitua-os depois de enxaguá-los bem.

4.1 Cuidando da máquina de lavar-louças

Depois de cada lavagem

Após cada lavagem, feche o fornecimento de água ao aparelho e deixe a porta ligeiramente aberta para que a umidade e os odores não fiquem presos no interior.

Remova o plugue

Antes de limpar ou realizar manutenção, sempre remova o plugue da tomada.

Sem solventes ou limpeza abrasiva

Para limpar o exterior e as partes de borracha da máquina de lavar-louças, não use solventes ou produtos de limpeza abrasivos. Use apenas um pano com água morna e sabão;

Para remover mancha ou manchas da superfície interna, use um pano umedecido em água e um pouco de vinagre, ou um produto de limpeza feito especialmente para máquinas de lavar-louças.

Quando não estiver em uso por um longo tempo

Recomenda-se que faça um ciclo de lavagem com máquina de lavar-louças vazia e, a seguir, retire a

MANUTENÇÃO

ficha da tomada, feche a torneira da água e deixe a porta do aparelho ligeiramente aberta. Isso ajudará as vedações da porta a durar mais e evitará a formação de odores dentro do aparelho.

Movendo o aparelho

Se for necessário deslocar o aparelho, tente mantê-lo na posição vertical. Se for absolutamente necessário, pode ser posicionado de costas.

BORRACHA DE VEDAÇÃO

Um dos fatores que causam a formação de odores na máquina de lavar são os alimentos que ficam presos nas vedações. A limpeza periódica com uma esponja úmida evitará que isso ocorra.

PROBLEMAS E SOLUÇÕES

Antes de ligar para a assistência técnica

A revisão dos gráficos nas páginas a seguir pode evitar que você peça assistência.

| PROBLEMA | CAUSA POSSÍVEL | O QUE FAZER |
|---|--|--|
| A lava-louças não liga. | Fusível queimado ou disjuntor desarmou. | Substitua o fusível ou reinicie o disjuntor. Remova todos os outros aparelhos que compartilham o mesmo circuito com a lava-louças. |
| | A fonte de alimentação não está ligada. | Verifique se a lava-louças está ligada e se a porta está bem fechada. Certifique-se de que o cabo de energia esteja devidamente conectado à tomada da parede. |
| | A pressão da água está baixa. | Verifique se o abastecimento de água está conectado corretamente e se a água está aberta. |
| | A porta da lava-louças não está fechada. | Certifique-se de fechar a porta corretamente e travá-la. |
| Água não está sendo drenada da lava-louças. | Mangueira de drenagem torcida ou presa. | Verifique a mangueira de drenagem. |
| | Filtro entupido. | Verifique o filtro grosso. |
| | O ponto de esgoto ou de saída da água está obstruído/entupido. | Verifique se a pia da cozinha está drenando bem. Se o problema for a pia da cozinha que não está drenando, talvez você precise de um encanador em vez de um técnico de lava-louças. |
| Espuma na mangueira. | Detergente errado ou quantidade excessiva de sabão. | Use apenas o detergente especial para lava-louças para evitar a formação de espuma. Se isso ocorrer, abra a lava-louças e deixe evaporar a espuma. Adicione 1 litro de água fria no fundo da lava-louças. Feche a porta da lava-louças e selecione qualquer ciclo. Inicialmente, a máquina de lavar-louças escoará a água. Abra a porta após a conclusão da etapa de drenagem e verifique se a espuma desapareceu. Repita se necessário. |
| | Abrilhantador derramado fora do dispenser. | Sempre limpe o derramamento de abrilhantador imediatamente. |
| Interior do gabinete está manchado | Detergente com corante pode ter sido usado. | Certifique-se de que o detergente não tem corante. |
| Resíduo branco dentro da lava-louças. | Água com muitos minerais. | Para limpar o interior, use uma esponja úmida com detergente para lava-louças e use luvas de borracha. Nunca use qualquer outro produto de limpeza que não seja detergente para lava-louças, caso contrário, pode causar espuma. |

PROBLEMAS E SOLUÇÕES

| | | |
|--|---|---|
| Existem manchas de ferrugem nos talheres. | Os itens afetados não são resistentes à corrosão. | Evite lavar na máquina de lavar-louças itens que não sejam resistentes a corrosão. |
| | A tampa do dispenser do abrillantador está quebrada. | Cheque se a tampa está realmente travada/fechada. |
| A lava-louças está fazendo barulho. | Um braço de pulverização está batendo contra um item em uma cesta. | Interrompa o programa e reorganize os itens que estão obstruindo o braço pulverizador. |
| | A louça está solta na máquina de lavar-louças | Interrompa o programa e reorganize as peças da louça. |
| Ruídos vindos do encanamento. | Isso pode ser causado pela instalação no local ou pela seção transversal da tubulação | Isso não tem influência na função da lava-louças. Em caso de dúvida, entre em contato com um encanador qualificado. |
| A louça não está limpa. | A louça não foi colocada corretamente. | Consulte a parte “Como abastecer a lava-louças”. |
| | O programa escolhido não é forte o suficiente. | Selecione um programa mais intensivo. |
| | Pouco detergente. | Use mais detergente ou troque o detergente. |
| | Os itens estão bloqueando o movimento dos braços aspersores. | Reorganize os itens para que o suporte possa girar livremente. |
| | O filtro não está limpo ou não foi colocado corretamente na base do gabinete de lavagem. Isso pode fazer com que os jatos do braço de pulverização sejam bloqueados | Limpe e/ou coloque o filtro corretamente. Limpe os jatos do braço de pulverização. |
| Vidro embaçado. | Combinação de água com excesso de sais e detergente. | Use menos detergente se você tiver água com excesso de sais e selecione um ciclo mais curto para lavar os vidros. |
| Manchas brancas aparecem em pratos e copos | A água possui excesso de sais de metais alcalino terrosos e pode causar depósito de calcário. | Adicione mais detergente. |
| Marcas pretas ou cinzas em pratos. | Utensílios de alumínio esfregaram contra os pratos. | Use um limpador abrasivo suave para eliminar essas marcas. |
| Detergente sobrando no recipiente. | A louça está obstruindo o recipiente de detergente. | Arrume novamente a louça dentro da máquina. |
| A louça não está secando. | A louça está posta de maneira errada | Carregue a lava-louças conforme sugerido nas instruções. |
| | A louça é retirada muito cedo. | Não esvazie a lava-louças imediatamente após a lavagem. Abra ligeiramente a porta para que saia o vapor. Não retire a louça até que a temperatura interna seja segura para tocar. Descarregue primeiro o cesto inferior para evitar que a água escorra do cesto superior. |
| | O programa errado foi selecionado. | Com um programa curto, a temperatura de lavagem é mais baixa, diminuindo o desempenho da limpeza. Escolha um programa com um longo tempo de lavagem. |
| | Uso de talheres com revestimento de baixa qualidade. | A drenagem da água é mais difícil com estes itens. Talheres e pratos deste tipo não são adequados para lavar na lava-louças. |

PROBLEMAS E SOLUÇÕES

5.1 CÓDIGOS DE ERROS

Se houver um mau funcionamento, a máquina de lavar-louças exibirá códigos de erro abaixo e para ajudar a identificar os possíveis problemas/defeito:

| CÓDIGO | SIGNIFICADO | POSSÍVEL CAUSA |
|--------|---|---|
| E1 | Maior tempo de entrada de água | A torneira não está aberta, a pressão da água está muito baixa, ou a entrada de água está restrita/ fechada |
| E3 | Não atinge a temperatura | Mau funcionamento no elemento de aquecimento (resistência) |
| E4 | Transbordamento | A quantidade excessiva de sabão ou algum elemento da lava-louças está vazando no interior do produto |
| E8 | Falha no funcionamento da válvula | O circuito está aberto ou a válvula está danificada |
| Ec | Falha no sistema de controle de lavagem | Eletrobomba de drenagem, placa principal ou motor de lavagem, apresenta defeito/falha. |
| L4 | Falha no motor de lavagem | Motor de lavagem apresenta problema e não faz a lavagem. |
| Ed | Falha de comunicação entre a placa principal e a placa de comando do painel | O circuito está aberto e não há comunicação entre a placa do comando e a placa principal. |

Avisos!

- Se houver transbordamento, desligue o abastecimento de água principal antes de chamar um serviço;
- Se houver água na bandeja de base devido a um transbordamento ou pequeno vazamento, a água deve ser removida antes de reiniciar a lava-louças.
- Se ocorrer estouro, desligue o abastecimento de água principal antes de chamar um serviço;
- Se houver um código de erro que não possa ser resolvido, solicite uma visita de um profissional especializado.

DESCARTE

- Para descartar a embalagem e o aparelho, vá para um centro de reciclagem. Por isso, corte o cabo de alimentação e torne o dispositivo de fechamento da porta inutilizável.
- As embalagens de papelão são fabricadas a partir de papel reciclado e devem ser descartadas na coleta de papel para reciclagem.
- Ao garantir que este produto seja descartado corretamente, você ajudará a evitar potenciais consequências negativas para o meio ambiente e a saúde humana, que de outra forma poderiam ser causadas pelo manuseio inadequado deste produto.
- Para obter informações mais detalhadas sobre a reciclagem deste produto, entre em contato com a prefeitura local e com o serviço de descarte de resíduos domésticos.

Este aparelho está marcado em conformidade com a Diretiva Europeia 2002/96/EC, Waste Electrical and Electronic Equipment (WEEE). Ao assegurar-se que este aparelho seja descartado de maneira correta, o utilizador contribui a prevenir as consequências potenciais negativas para o meio ambiente e a saúde.

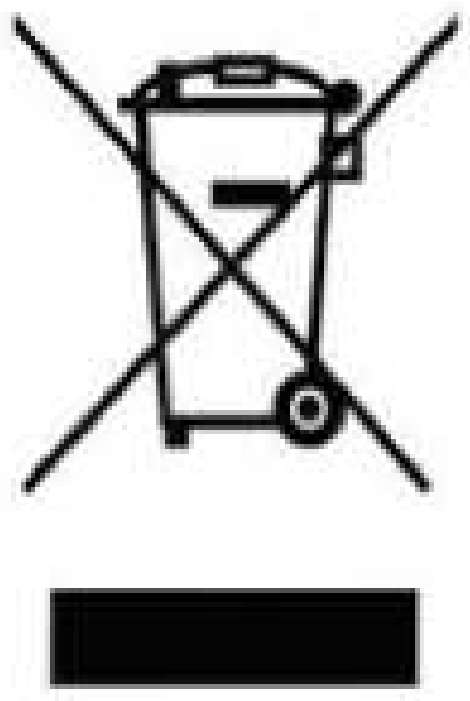

O símbolo no aparelho ou na documentação acompanhante indica que o mesmo não deve ser tratado como resíduo doméstico e deve ser levado a um ponto de coleta idôneo de reciclagem de equipamento elétrico e eletrônico. Para descartá-lo, obedecer aos regulamentos locais sobre o descarte de resíduos. Para maiores informações sobre o tratamento, a recuperação e a reciclagem deste aparelho, contatar o serviço local encarregado pela coleta de resíduos domésticos ou a loja onde foi adquirido.

TERMOS DE GARANTIA

A Crissair Home Electro concede garantia contra defeitos de fabricação pelo prazo de 24(doze) meses contados a partir da data de emissão da Nota Fiscal ao consumidor na qual conste a identificação do produto e modelo, sendo:

- 03 meses: garantia legal;
- 21 meses: garantia contratual, concedida pela Crissair Home Electro.

CONDIÇÕES DESTA GARANTIA:

Esta garantia abrange a substituição gratuita de peças que apresentarem defeitos constatados como sendo de fabricação, além da mão de obra utilizada no respectivo reparo.

Somente a rede de Serviços Autorizados Crissair, técnicos autorizados Crissair, ou quem esta indicar são responsáveis pelo diagnóstico de falhas e a realização dos reparos durante o período de garantia.

Se o produto não apresentar defeitos ou se constatado o uso inadequado do produto, será cobrada taxa de visita técnica.

Qualquer defeito que for constatado no produto deve ser imediatamente comunicado ao Serviço Autorizado Crissair ou ao Serviço de Atendimento ao Consumidor Crissair.

AS GARANTIAS LEGAL E/OU CONTRATUAL PERDERÃO A VALIDADE QUANDO:

- Houver remoção e/ou alteração do número de série ou da etiqueta de identificação do produto.
- O produto for instalado ou utilizado em desacordo com as recomendações e especificações técnicas do Manual de Instruções, tais como nivelamento do produto, adequação do local para instalação, pressão de água etc.
- O produto utilizado para fins diferentes do uso doméstico, como uso comercial, ou laboratorial, ou industrial.
- O produto for ligado em tensão diferente a qual foi destinado.
- O produto tiver recebido maus tratos, descuidos ou ainda sofrer alterações, modificações ou consertos feitos por pessoas ou entidades não credenciadas pela Crissair Eletros.
- O defeito for causado por acidente, queda, variação de tensão elétrica, má utilização do produto pelo Consumidor ou armazenagem inadequada do produto.

TERMOS DE GARANTIA

AS GARANTIAS LEGAL E/OU CONTRATUAL NÃO COBREM:

- Despesas com a instalação do produto realizada pela rede autorizada Crissair, ou técnicos autorizados Crissair, ou terceiros não autorizados, exceto produtos com instalação gratuita constante no manual de instruções ou oferecida pelas lojas conceito Crissair.
- Não funcionamento ou falhas decorrentes de problemas de fornecimento de energia elétrica no local onde o produto está instalado.
- Não funcionamento ou falhas decorrentes de problemas de fornecimento de água no local onde o produto está instalado.
- Despesas com transporte, peças, mão de obra, materiais e adaptações para preparação do local onde será instalado o produto, isto é, rede elétrica, conexões elétricas, rede de gás, conexões da rede de gás, alvenaria, aterramento etc.
- Chamadas relacionadas a orientação de uso constantes no Manual de Instruções ou no próprio produto serão passíveis de cobrança ao Consumidor.
- Serviços e/ou despesas de manutenção como limpeza ou atendimentos preventivos.
- Peças de desgaste natural, produtos ou peças danificadas por acidente de transporte, por remoção, queda ou manuseio, riscos, amassamentos ou atos e efeitos da natureza, tais como relâmpagos, chuva e enchente, nem a componentes não fornecidos com o produto.
- Falhas no funcionamento normal do produto em função da falta de limpeza, da ação de animais (insetos, roedores e outros animais), ou ainda decorrentes da existência de objetos estranhos ao seu funcionamento.
- Produtos de saldo ou mostruário que possuam defeitos estéticos (riscados, amassados, manchados, amarelados) e/ou falta de peças. Estes produtos têm apenas as garantias legal e contratual para defeitos funcionais não discriminados em sua Nota Fiscal de compra.
- Problemas de corrosão (oxidação/ferrugem) causados por riscos, deformações ou similares, pela instalação em ambiente de alta salinidade, instalação em sol e chuva, utilização de produtos químicos não adequados para limpeza, incluindo uso de materiais sujos, ásperos e/ou abrasivos.

A GARANTIA CONTRATUAL NÃO COBRE:

- Peças com defeitos estéticos que não impactam na funcionalidade do produto, como peças amassadas, riscadas, manchadas que não tenham sido comunicadas à Crissair Home Electro no período da garantia legal.
- Despesas de deslocamento do Serviço Autorizado, ou técnico autorizado para atendimento a produtos quando instalados fora do município sede do respectivo Serviço Autorizado ou técnico autorizado. Poderá ser cobrada uma taxa de deslocamento previamente aprovada pelo consumidor.

TERMOS DE GARANTIA

- Despesas decorrentes e consequentes de instalação de peças que não pertençam ao produto.
- Peças sujeitas ao desgaste natural, ou consumíveis e a correspondente mão de obra para aplicação dessas peças.

OUTRAS DISPOSIÇÕES:

A Crissair Home Electro declara que não há nenhuma outra pessoa física e/ou jurídica habilitada a fazer exceções ou assumir compromissos em seu nome referente ao presente certificado.

Este CERTIFICADO DE GARANTIA é válido apenas para produtos vendidos e utilizados no território brasileiro.

Para sua comodidade, preserve o MANUAL DE INSTRUÇÕES, o CERTIFICADO DE GARANTIA e a NOTA FISCAL DO PRODUTO. Quando necessário, consulte o Serviço de Atendimento ao Consumidor Crissair.

Guardar este manual para consultas futuras, ou acesse nosso site para consultar o manual virtual disponibilizado na página referente ao produto.

www.crissair.com.br

FALE CONOSCO

08

Em caso de dúvidas ou problemas no produto, assim como para agendar a instalação do seu produto, entre em contato com o Serviço de Atendimento ao Consumidor Crissair.

Para agilizar o atendimento, tenha em mãos o modelo ou número de série do seu produto.

SERVIÇO DE ATENDIMENTO AO CONSUMIDOR:



FONE:

(11) 3014-0009.



E-MAIL:

sac@crissair.com.br



WHATSAPP:

(11) 94523-5762



SITE:

www.crissair.com.br/assistencia-tecnica

Por favor, leia o conteúdo correspondente no manual de instruções para detalhes método operacional.

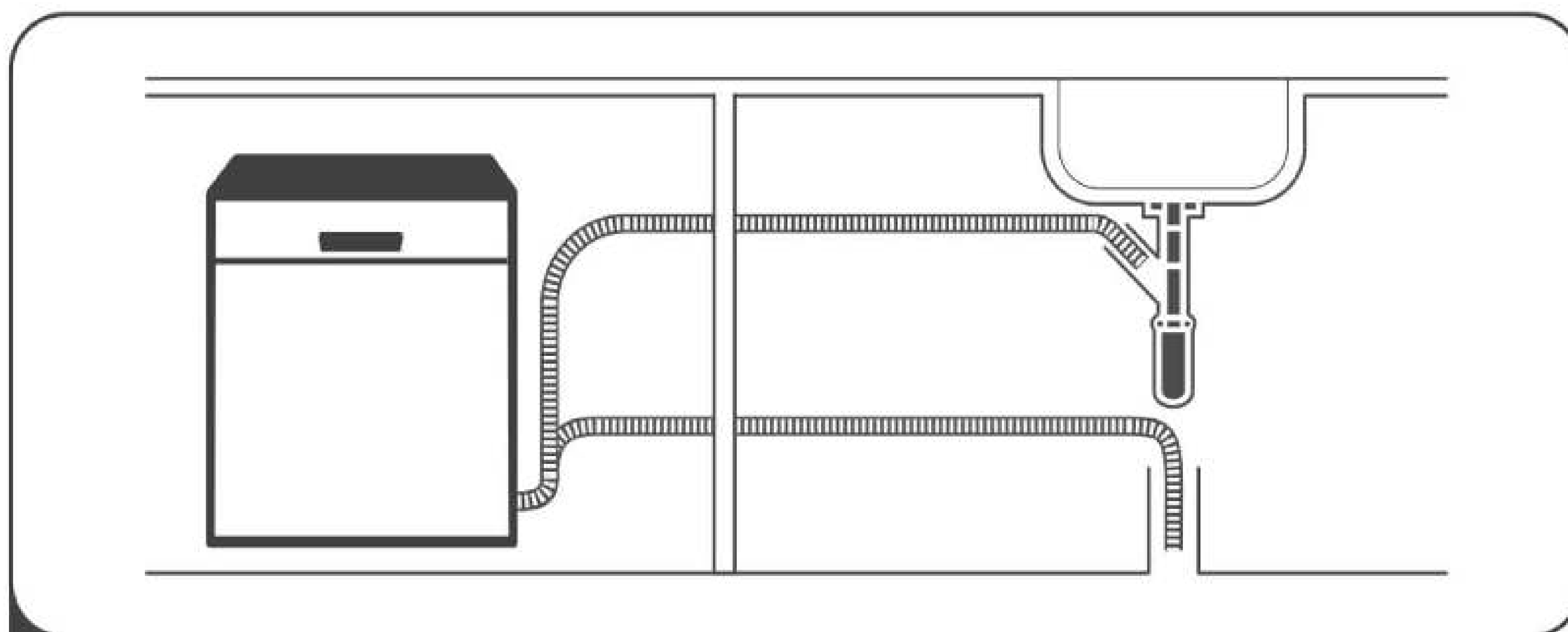

- 1 Instale a máquina de lavar louça
(Consulte a seção 2 “INSTRUÇÕES TÉCNICAS PARA INSTALAÇÃO”)



- 2 Remova os resíduos maiores dos pratos, antes de colocar no produto.

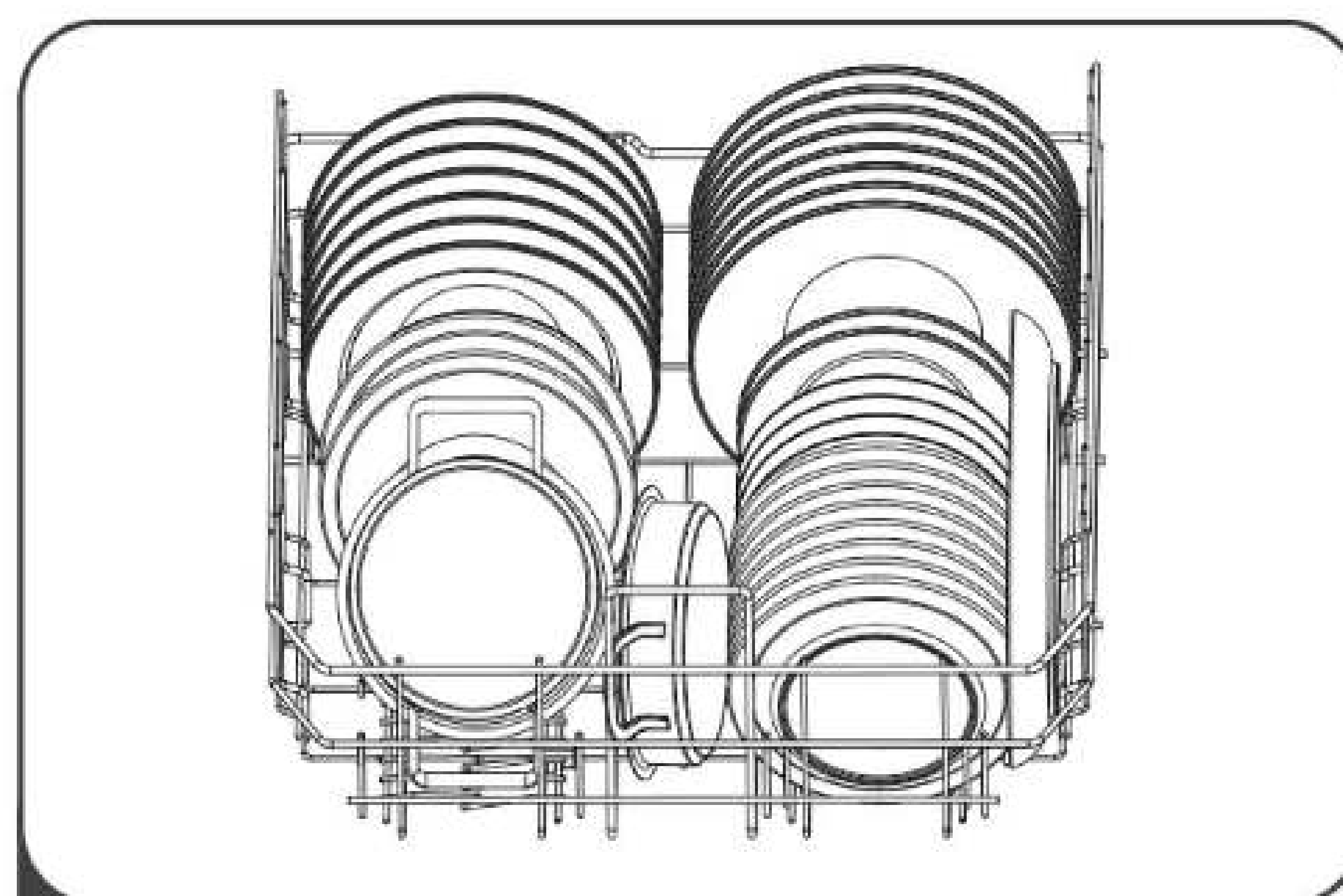

- 3 Carregue os cestos com os utensílios nos locais corretos.

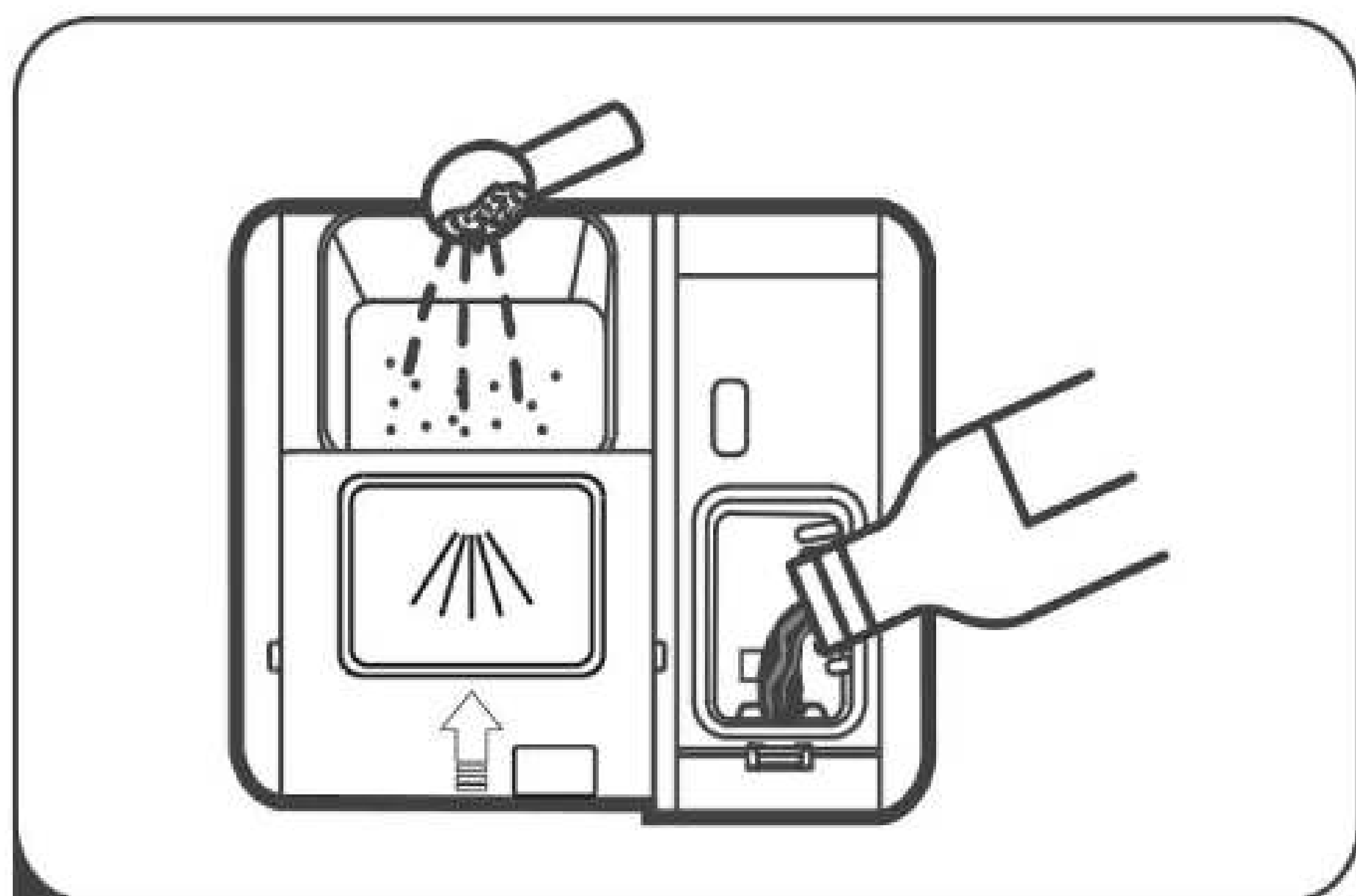

- 4 Colocar o sabão e verificar se há
abrilhantador/secante no reservatório.



- 5 Selecione um programa adequado e
iniciar a máquina de lavar louça.

CRISSAIR

Home Electro

CONHEÇA OS OUTROS PRODUTOS DA CRISSAIR



Coifas



Adegas

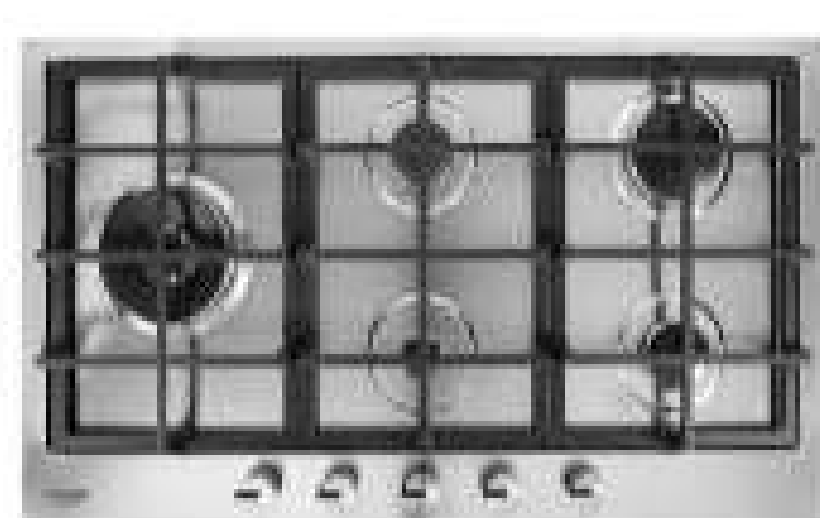

Cooktops



Lava-louças



Fornos



Fogões



Refrigeradores

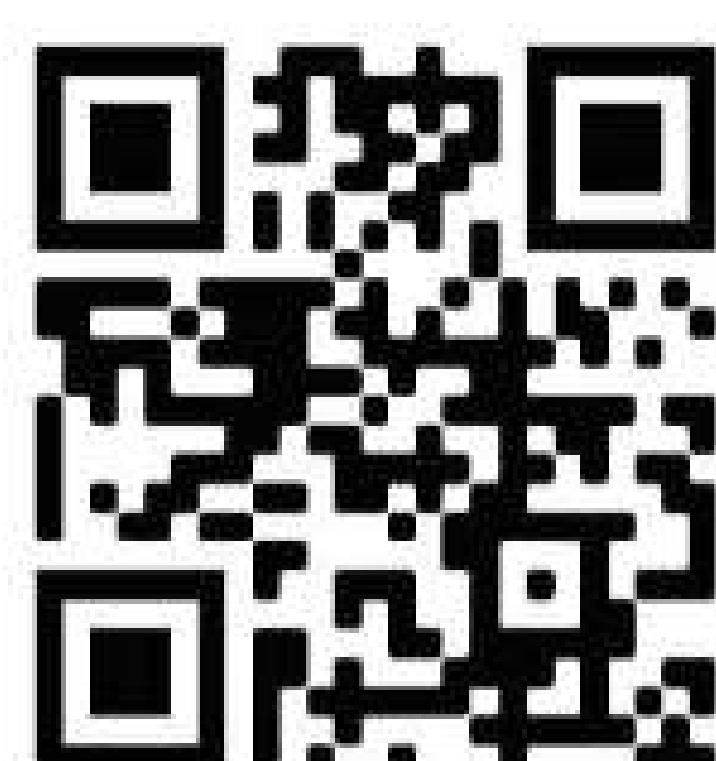

ACESSE O
NOSSO SITE

CRISSAIR

Home Electro